



HOLZMANN MASCHINEN GmbH
Marktplatz 4 · A-4170 Haslach
Tel. +43 7289 71 562-0
info@holzmann-maschinen.at
www.holzmann-maschinen.at

Originalfassung

DE BETRIEBSANLEITUNG

ABRICHT-DICKENHOBELMASCHINE

Übersetzung / Translation

EN OPERATING MANUAL

PLANER - THICKNESSER



HOB260MINI_230V
HOB260MINI_400V

CE
YOUR
JOB.
OUR
TOOLS.

**1 INHALT / INDEX**

1	INHALT / INDEX.....	2
2	SICHERHEITSSZEICHEN / SAFETY SIGNS.....	4
3	TECHNIK / TECHNICS.....	4
3.1	Lieferumfang / Delivery content.....	4
3.2	Komponenten / Components.....	5
3.3	Technische Daten / Technical Data.....	6
4	VORWORT (DE).....	7
5	SICHERHEIT.....	8
5.1	Bestimmungsmäßige Verwendung.....	8
5.1.1	Technische Einschränkungen.....	8
5.1.2	Verbotene Anwendungen / Gefährliche Fehlanwendungen.....	8
5.2	Anforderungen an Benutzer.....	8
5.3	Sicherheitseinrichtungen.....	9
5.4	Allgemeine Sicherheitshinweise.....	9
5.5	Elektrische Sicherheit.....	10
5.6	Spezielle Sicherheitshinweise für diese Maschine.....	10
5.7	Gefahrenhinweise.....	10
6	TRANSPORT.....	11
7	MONTAGE.....	12
7.1	Lieferumfang prüfen.....	12
7.2	Der Arbeitsplatz.....	12
7.3	Vorbereitung der Oberflächen.....	12
7.4	Zusammenbau der Maschine.....	12
7.5	Elektrischer Anschluss.....	14
7.6	Anschließen an eine Absauganlage.....	15
8	BETRIEB.....	15
8.1	Betriebshinweise.....	15
8.2	Kontrolle vor der Inbetriebnahme.....	15
8.3	Einstellungen.....	15
8.4	Bedienung.....	16
8.4.1	Maschine ein- und ausschalten.....	16
8.5	Absauganschluss.....	16
8.6	Abrichten.....	17
8.6.1	Abrichten von schmalen Werkstücken.....	18
8.6.2	Abrichten mit geschwenktem Abrichtanschlag.....	18
8.6.3	Abrichten kurzer Werkstücke.....	18
8.6.4	Abrichten von Werkstücken mit kleinem Querschnitt.....	18
8.7	Dickenhobeln.....	18
8.7.1	Umrüsten von Abricht- auf Dickenhobeln.....	19
8.7.2	Dickenhobeln von Werkstücken.....	19
8.8	Nach dem Betrieb.....	20
9	REINIGUNG, WARTUNG, LAGERUNG, ENTSORGUNG.....	20
9.1	Reinigung.....	20
9.2	Wartung.....	21
9.2.1	Wartungsplan.....	21
9.3	Riemenspannung kontrollieren/einstellen/tauschen.....	21
9.4	Höhenverstelleinheiten schmieren.....	22
9.5	Rückschlagsicherung kontrollieren/reinigen.....	22
9.6	Kette (Vorschub) kontrollieren/schmieren.....	22
9.7	Hobelmesser erneuern/justieren.....	22
9.8	Lagerung.....	22
9.9	Entsorgung.....	23
10	FEHLERBEHEBUNG.....	23
11	PREFACE (EN).....	24
12	SAFETY.....	25
12.1	Intended use of the machine.....	25
12.1.1	Technical Restrictions.....	25



12.12	Prohibited Use / Forseeable Misuse.....	25
12.2	User requirements.....	25
12.3	Safety devices	26
12.4	General safety instructions	26
12.5	Electrical safety.....	27
12.6	Special safety instructions for that machine.....	27
12.7	Hazard warnings.....	27
13	TRANSPORT	28
14	ASSEMBLY	28
14.1	Check scope of delivery.....	28
14.2	Requirements for the place of installation	28
14.3	Preparation of the surface.....	28
14.4	Assembling the machine.....	29
14.5	Electrical connection	31
14.6	Connecting to a dust collection system.....	31
15	OPERATION	32
15.1	Operating instructions.....	32
15.2	Initial check before start.....	32
15.3	Settings.....	32
15.4	Handling.....	33
15.4.1	Switch the machine on and off.....	33
15.5	Dust collection plug	33
15.6	Planing	33
15.6.1	Planing small workpieces.....	34
15.6.2	Planing with tilted planer fence	34
15.6.3	Planing short workpieces.....	34
15.6.4	Planing the workpiece with small cross section	35
15.7	Thicknessing.....	35
15.7.1	Converting from planer to thicknessing.....	35
15.7.2	Thicknessing of workpieces.....	36
15.8	After working process	36
16	CLEANING, MAINTENANCE, STORAGE, DISPOSAL	36
16.1	Cleaning	36
16.2	Maintenance.....	37
16.2.1	Maintenanceplan.....	37
16.3	Checking/adjusting/replacing the V-belt.....	37
16.4	Lubricate height adjustment (thicknesser)	38
16.5	Check/clean anti-kick-back device.....	38
16.6	Check/lubricate chain-drive (feed)	38
16.7	Replacing/adjusting the planing knife	38
16.8	Storage.....	39
16.9	Disposal.....	39
17	TROUBLESHOOTING	39
18	ELEKTRISCHER SCHALTPLAN / WIRING DIAGRAM	40
19	ERSATZTEILE / SPARE PARTS	40
19.1	Ersatzteilbestellung / spare parts order	40
19.2	Explosionszeichnung / Exploded view	41
20	ZUBEHÖR / ACCESSORIES	42
21	EG-KONFORMITÄTSERKLÄRUNG / CE-CERTIFICATE OF CONFORMITY	43
23	GARANTIEERKLÄRUNG (DE)	44
24	GUARANTEE TERMS (EN)	45
25	PRODUKTBEOBACHTUNG PRODUCT MONITORING	46



2 SICHERHEITSSZEICHEN / SAFETY SIGNS

DE	SICHERHEITSSZEICHEN BEDEUTUNG DER SYMBOLE	EN	SAFETY SIGNS DEFINITION OF SYMBOLS
----	--	----	---------------------------------------



DE CE-KONFORM! - Dieses Produkt entspricht den EU-Richtlinien.

EN CE-Conformal! - This product complies with the EC-directives.



DE BETRIEBSANLEITUNG LESEN! Lesen Sie die Betriebs- und Wartungsanleitung Ihrer Maschine aufmerksam durch und machen Sie sich mit den Bedienelementen der Maschine gut vertraut, um die Maschine ordnungsgemäß zu bedienen und so Schäden an Mensch und Maschine vorzubeugen.

EN READ THE MANUAL! Read the user and maintenance carefully and get familiar with the controls in order to use the machine correctly and to avoid injuries and machine defects.



DE Maschine vor Wartung und Pausen ausschalten und Netzstecker ziehen!

EN Switch off the machine before maintenance and breaks and pull out the mains plug!



DE Persönliche Schutzausrüstung tragen!

EN Wear personal protective equipment!



DE Warnung vor spitzem (scharfem) Werkzeug!

EN Warning of pointed (sharp) tool!



DE Immer ausreichend Abstand zur Hobelwelle halten. Während des Betriebs ausreichend Abstand zu angetriebenen Bauteilen halten.

EN Always keep your hands well clear of the planer shaft. Keep sufficient distance to driven components when operating this machine



DE Benutzen von Handschuhen verboten!

EN Do not use wearing gloves!

DE **Warnschilder und/oder Aufkleber an der Maschine, die unleserlich sind oder die entfernt wurden, sind umgehend zu erneuern!**

EN **Missing or non-readable security stickers have to be replaced immediately!**

3 TECHNIK / TECHNICS

3.1 Lieferumfang / Delivery content

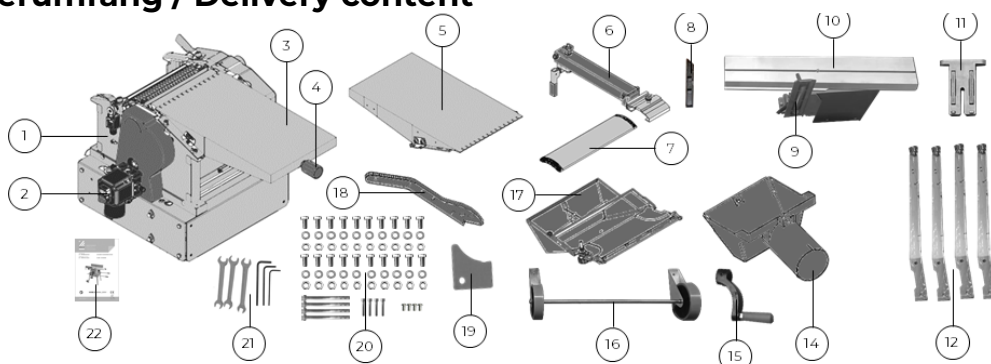



#	Beschreibung / Description	Qty.
1	Maschine / machine	1
2	Schaltereinheit / switch unit	1
3	Aufgabetisch / entry planer table	1
4	Einstellung Abrichtobeldicke / adjustment planer cutting depth	1
5	Abnahmetisch / exit planer table	1
6	Arm Brückenschutzabdeckung / arm planer knife cover	1
7	Brückenschutzabdeckung / planer knife cover	1
8	Endkappe Abrichtanschlag / plastic cap planer fence	1
9	Träger Abrichtanschlag / support planer fence	1
10	Abrichtanschlag / planer fence	1
11	Halterung Abrichtanschlag / bracket planer fence	1
12	Standfuß / stand foot	4
14	Absaughaube / dust collector hood	1
15	Handkurbel Höhenverstellung Dickenhobel / hand crank height adjustment thicknesser	1
16	Transporträder mit Achse / transport wheels with axis	1
17	Spänehaube / chip chute	1
18	Schiebestock / push stick	1
19	Einstelllehre Hobelmesser / setting gauge planer knives	1
20	Schraubenset / screw set	1
21	Werkzeugset / tool set	1
22	Betriebsanleitung / user manual	1

3.2 Komponenten / Components

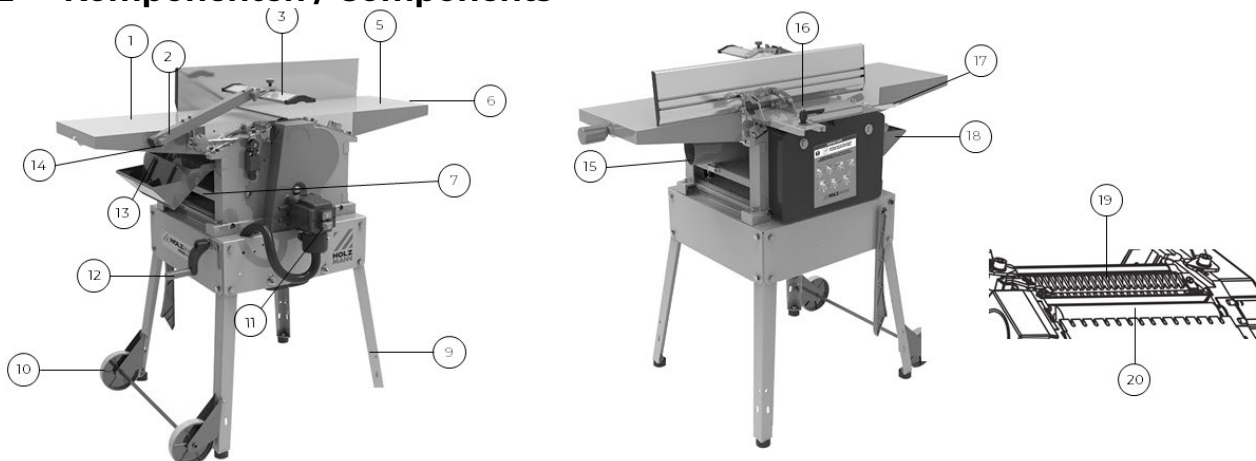

#	Beschreibung / Description
1	Abnahmetisch / exit planer table
2	Arm Brückenschutzabdeckung / arm planer knife cover
3	Brückenschutzabdeckung / blade guard
4	Abrichtanschlag / planer fence
5	Aufgabetisch / entry planer table
6	Einstellknopf Abrichtobeldicke / adjustment knob planer cutting depth
7	Dickenhobeltisch / thicknesser table
9	Standfüße / stand feet
10	Transporträder / transport wheels
11	Schaltereinheit / switch unit
12	Handkurbel Höhenverstellung Dickenhobel / hand crank height adjustment thicknesser
13	Klemmhebel Abnahmetisch / clamping lever exit planer table
14	Klemmhebel Arm Brückenschutzabdeckung / clamping lever arm planer knife cover
15	Absaughaube umklappbar / dust collector hood
16	Klemmhebel Abrichtanschlag / clamping levers planer fence
17	Klemmhebel Aufgabetisch / clamping lever entry planer table
18	Spänehaube / chip chute
19	Rückschlaggreifer / anti-kick-back device
20	Hobelwelle / planer shaft



3.3 Technische Daten / Technical Data

Allgemein / general	HOB260MINI_230V	HOB260MINI_400V
Spannung / Voltage	230 V / 50 Hz	400V / 50 Hz
Motorleistung / Motor power	2,2 kW S6 (40%)	2,8 kW S6 (40%)
Hobelwelle / planer shaft	Ø 63 x 260 mm	
Anzahl Hobelmesser / quantity of blades	2	
Hobelwellendrehzahl / blade shaft speed	6500 min ⁻¹	
Hobelmesserdimension (Wendemesser) / planer knife dimension (reversible)	260 x 18,6 x 1,5 mm	
Absauganschluss / dust collector plug	Ø 100 mm	
notwendiger Luftvolumenstrom Absauganlage / necessary air volume	min. 550 m ³ /h	
notwendiger Unterdruck Absauganlage / vacuum dust collector	740 Pa	
Maschinenmaße (LxBxH) / machine dimensions (LxWxH)	1110 x 620 x 980 mm	
Verpackungsmaße (LxBxH) / packaging dimensions (LxWxH)	710 x 570 x 590 mm	
Gewicht Brutto / weight gross	79,5 kg	
Gewicht Netto / weight net	72 kg	
Abrichtobel / planer		
Tischgröße / planer table size	1040 x 260 mm	
Tischhöhe / table height	860 mm	
max. Abrichtbreite / max planing width	260 mm	
Schwenkbereich Anschlag / angle range of angle stop	0° - 45°	
max. Spanabnahme / max depth of cut	3 mm	
Abrichtanschlag Dimension / planer fence dimension	1100 x 150 mm	
Schallleistungspegel L _{WA} (ISO 3746) / sound power level L _{WA}	102,1 dB(A)	k: 3 dB(A)
Schalldruckpegel L _{PA} (ISO 11202) / Sound pressure level L _{PA}	95,6 dB(A)	k: 3 dB(A)
Dickenhobel / thicknesser		
Tischgröße / table size	400 x 260 mm	
max. Hobelbreite / max. thicknessing width	260 mm	
min. Werkstückdicke / min. thickness of workpiece	6 mm	
max. Werkstückdicke / max. thickness of workpiece	160 mm	
max. Spanabnahme / max. depth of cut	3 mm	
Vorschubgeschwindigkeit / feed speed	5 m/min	
Schallleistungspegel L _{WA} (ISO 3746) / sound power level L _{WA}	99,1 dB(A)	k: 3 dB(A)
Schalldruckpegel L _{PA} (ISO 11202) / Sound pressure level L _{PA}	91,5 dB(A)	k: 4 dB(A)

(DE) Hinweis Geräuschangaben: Die angegebenen Werte sind Emissionswerte und müssen damit nicht zugleich auch sichere Arbeitsplatzwerte darstellen. Obwohl es eine Korrelation zwischen Emissions- und Immissionspegeln gibt, kann daraus nicht zuverlässig abgeleitet werden, ob zusätzliche Vorsichtsmaßnahmen notwendig sind oder nicht. Faktoren, welche den am Arbeitsplatz tatsächlich vorhandenen Immissionspegel beeinflussen, beinhalten die Eigenart des Arbeitsraumes und andere Geräuschquellen, d. h. die Zahl der Maschinen und anderer benachbarter Arbeitsvorgänge. Die zulässigen Arbeitsplatzwerte können ebenso von Land zu Land variieren. Diese Information soll jedoch den Anwender befähigen, eine bessere Abschätzung von Gefährdung und Risiko vorzunehmen.

(EN) Notice noise emission: The values given are emission values and therefore do not have to represent safe workplace values at the same time. Although there is a correlation between emission and immission levels, it cannot be reliably deduced whether additional precautions are necessary or not. Factors influencing the actual immission level at the workplace include the nature of the workspace and other noise sources, i.e. the number of machines and other adjacent operations. The permissible workplace values may also vary from country to country. However, this information should enable the user to make a better assessment of hazard and risk.



4 VORWORT (DE)

Sehr geehrter Kunde!

Diese Betriebsanleitung enthält Informationen und wichtige Hinweise zur Inbetriebnahme und Handhabung der der mini Abricht-Dickenhobelmaschinen HOB260MINI_230V & HOB260MINI_400V, nachfolgend als „Maschine“ in diesem Dokument bezeichnet.



Die Betriebsanleitung ist Bestandteil der Maschine und darf nicht entfernt werden. Bewahren Sie sie für spätere Zwecke an einem geeigneten, für Nutzer (Betreiber) leicht zugänglichen Ort auf und legen Sie sie der Maschine bei, wenn sie an Dritte weitergegeben wird!

Bitte beachten Sie die Sicherheitshinweise!

Halten Sie sich an die Sicherheits- und Gefahrenhinweise. Missachtung kann zu ernststen Verletzungen führen.

Durch die ständige Weiterentwicklung unserer Produkte können Abbildungen und Inhalte geringfügig abweichen. Sollten Sie Fehler feststellen, informieren Sie uns bitte.

Technische Änderungen vorbehalten!

Kontrollieren Sie die Ware nach Erhalt unverzüglich und vermerken Sie etwaige Beanstandungen bei der Übernahme durch den Zusteller auf dem Frachtbrief!

Transportschäden sind innerhalb von 24 Stunden separat bei uns zu melden.

Für nicht vermerkte Transportschäden kann HOLZMANN MASCHINEN GmbH keine Gewährleistung übernehmen.

Urheberrecht

© 2023

Diese Dokumentation ist urheberrechtlich geschützt. Alle Rechte bleiben vorbehalten! Insbesondere der Nachdruck, die Übersetzung und die Entnahme von Fotos und Abbildungen werden gerichtlich verfolgt.

Als Gerichtsstand gilt das Landesgericht Linz oder das für 4170 Haslach zuständige Gericht als vereinbart.

Kundendienstadresse

HOLZMANN MASCHINEN GmbH

4170 Haslach, Marktplatz 4

AUSTRIA

Tel +43 7289 71562 - 0

info@holzmann-maschinen.at



5 SICHERHEIT

Dieser Abschnitt enthält Informationen und wichtige Hinweise zur sicheren Inbetriebnahme und Handhabung der Maschine.



Zu Ihrer Sicherheit lesen Sie diese Betriebsanleitung vor Inbetriebnahme aufmerksam durch. Das ermöglicht Ihnen den sicheren Umgang mit der Maschine, und Sie beugen damit Missverständnissen sowie Personen- und Sachschäden vor. Beachten Sie außerdem die an der Maschine verwendeten Symbole und Piktogramme sowie die Sicherheits- und Gefahrenhinweise!

5.1 Bestimmungsmäßige Verwendung

Die Maschine ist ausschließlich für folgende Tätigkeiten bestimmt: Das Abrichten (Breit- und Schmalseite sowie Anschrägen eines schmalen bzw. Abfasen der Kanten eines Werkstückes) und Dickenhobeln von Schnittholz innerhalb der vorgegebenen Maschinengrenzen.

HINWEIS



HOLZMANN MASCHINEN GmbH übernimmt keine Verantwortung oder Gewährleistung für eine andere oder darüber hinausgehende Verwendung und daraus resultierende Sach- oder Personenschäden.

5.1.1 Technische Einschränkungen

Die Maschine ist für den Einsatz unter folgenden Umgebungsbedingungen bestimmt:

Rel. Feuchtigkeit:	max. 65 %
Temperatur (Betrieb)	+5° C bis +40° C
Temperatur (Lagerung, Transport)	-20° C bis +55° C

5.1.2 Verbotene Anwendungen / Gefährliche Fehlanwendungen

- Betreiben der Maschine ohne adäquate körperliche und geistige Eignung
- Betreiben der Maschine ohne Kenntnis der Bedienungsanleitung
- Änderungen der Konstruktion der Maschine
- Betreiben der Maschine in explosionsgefährdeter Umgebung
- Betrieb der Maschine in geschlossenen Räumen ohne Späne- und Staubabsaugung (ein normaler Haushaltsstaubsauger ist nicht als Absaugvorrichtung geeignet).
- Betreiben der Maschine außerhalb der in dieser Anleitung angegebenen Grenzen
- Entfernen der an der Maschine angebrachten Sicherheitskennzeichnungen
- Verändern, umgehen oder außer Kraft setzen der Sicherheitseinrichtungen der Maschine
- Bearbeitung von Materialien mit Abmessungen außerhalb der in dieser Anleitung angegebenen Grenzen.
- Verwendung von Werkzeugen, die nicht den Sicherheitsanforderungen der Norm für Werkzeugmaschinen für die Holzbearbeitung (EN847-1) entsprechen.
- Entfernung der Brückenschutzvorrichtung während dem Abrichthobeln.
- Gleichlaufhobeln
- Einsatzarbeiten (Werkstück nur über eine Teillänge bearbeitet)
- Das Abrichten von stark gewölbten Werkstücken

Die nicht bestimmungsgemäße Verwendung bzw. die Missachtung der in dieser Anleitung dargelegten Ausführungen und Hinweise hat das Erlöschen sämtlicher Gewährleistungs- und Schadenersatzansprüche gegenüber der Holzmann Maschinen GmbH zur Folge.

5.2 Anforderungen an Benutzer

Die Maschine ist für die Bedienung durch eine Person ausgelegt. Voraussetzungen für das Bedienen der Maschine sind die körperliche und geistige Eignung sowie Kenntnis und Verständnis der Betriebsanleitung. Personen, die aufgrund ihrer physischen, sensorischen oder geistigen Fähigkeiten, ihrer Unerfahrenheit oder ihrer Unkenntnis nicht in der Lage sind, die Maschine sicher bedienen, dürfen die Maschine nicht ohne Aufsicht oder Anweisung durch eine verantwortliche Person benutzen.

Grundkenntnisse der Holzbearbeitung vor allem Kenntnisse über den Zusammenhang von Material, Werkzeug, Vorschub und Drehzahlen.



Bitte beachten Sie, dass örtlich geltende Gesetze und Bestimmungen das Mindestalter des Bedieners festlegen und die Verwendung dieser Maschine einschränken können! Arbeiten an elektrischen Bauteilen oder Betriebsmitteln dürfen nur von einer Elektrofachkraft durchgeführt oder unter Anleitung und Aufsicht einer Elektrofachkraft vorgenommen werden.

Legen Sie Ihre persönliche Schutzausrüstung vor dem Arbeiten an der Maschine an.

5.3 Sicherheitseinrichtungen

Die Maschine ist mit folgenden Sicherheitseinrichtungen ausgestattet:

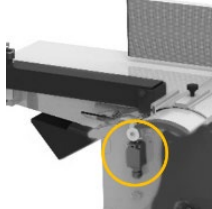
Brückenschutzeinrichtung (Abdeckung Hobelwelle)	<ul style="list-style-type: none">• Trennende Schutzeinrichtung
Abdeckung Riemen/Kettenabdeckung	<ul style="list-style-type: none">• Trennende Schutzeinrichtung (vor Wartungsarbeiten zu entfernen)
Trennende Schutzeinrichtung hinter dem Anschlag	<ul style="list-style-type: none">• Trennende Schutzeinrichtung (vor Umbauarbeiten Dickenhobel zu entfernen)
Dickenhobel 	<ul style="list-style-type: none">• Beweglich trennende Schutzeinrichtung mit Sicherheitsschalter überwacht
Rückschlagsicherung	<ul style="list-style-type: none">• Rückschlaggreifer verhindern das Zurückschlagen des Werkstückes

5.4 Allgemeine Sicherheitshinweise

Zur Vermeidung von Fehlfunktionen, Schäden und gesundheitlichen Beeinträchtigungen sind bei Arbeiten mit der Maschine neben den allgemeinen Regeln für sicheres Arbeiten insbesondere folgende Punkte zu berücksichtigen:

- Kontrollieren Sie die Maschine vor Inbetriebnahme auf Vollständigkeit und Funktion. Benutzen Sie die Maschine nur dann, wenn die für die Bearbeitung erforderlichen trennenden Schutzeinrichtungen und andere nicht trennende Schutzeinrichtungen angebracht sind, sich in gutem Betriebszustand befinden und richtig gewartet sind.
- Wählen Sie als Aufstellort einen ebenen, erschütterungsfreien, rutschfesten Untergrund.
- Sorgen Sie für ausreichend Platz rund um die Maschine!
- Sorgen Sie für ausreichende Lichtverhältnisse am Arbeitsplatz, um stroboskopische Effekte zu vermeiden!
- Achten Sie auf ein sauberes Arbeitsumfeld!
- Verwenden Sie nur einwandfreies Werkzeug, das frei Rissen und anderen Fehlern (z.B. Deformationen) ist.
- Entfernen Sie Einstellwerkzeuge vor dem Einschalten von der Maschine.
- Halten Sie den Bereich rund um die Maschine frei von Hindernissen (z.B. Staub, Späne, abgeschnittene Werkstückteile etc.).
- Überprüfen Sie die Verbindungen der Maschine vor jeder Verwendung auf ihre Festigkeit.
- Lassen Sie die laufende Maschine niemals unbeaufsichtigt. Die Maschine muss stillgesetzt werden falls diese unbeaufsichtigt ist.
- Die Maschine darf nur von Personen betrieben, gewartet oder repariert werden, die mit ihr vertraut sind und die über die im Zuge dieser Arbeiten auftretenden Gefahren unterrichtet sind.
- Stellen Sie sicher, dass Unbefugte einen entsprechenden Sicherheitsabstand zum Gerät einhalten, und halten Sie insbesondere Kinder von der Maschine fern.
- Tragen Sie geeignete Schutzausrüstung (Augenschutz, Staubmaske, Atemschutz, Gehörschutz, Handschuhe beim Umgang mit Werkzeugen) sowie eng anliegende Arbeitsschutzkleidung – niemals lose Kleidung, Krawatten, Schmuck, etc. – Einzugsgefahr!
- Verbergen Sie lange Haare unter einem Haarschutz.
- Entfernen Sie keine Abschnitte oder andere Teile des Werkstücks bei laufender Maschine aus dem schneidenden Bereich!



- Arbeiten Sie immer mit bedacht und der nötigen Vorsicht und wenden Sie auf keinen Fall übermäßige Gewalt an.
- Überbeanspruchen Sie die Maschine nicht!
- Unterlassen Sie das Arbeiten an der Maschine bei Müdigkeit, Unkonzentriertheit bzw. unter Einfluss von Medikamenten, Alkohol oder Drogen!
- Verwenden Sie die Maschine nicht in Bereichen, in denen Dämpfe von Farben, Lösungsmitteln oder brennbaren Flüssigkeiten eine potenzielle Gefahr darstellen (Brand- bzw. Explosionsgefahr!).
- Rauchen Sie nicht in unmittelbarer Umgebung der Maschine (Brandgefahr)!
- Achten Sie darauf, dass das Gerät geerdet ist.
- Verwenden Sie nur geeignete Verlängerungskabel.
- Setzen Sie die Maschine vor Umrüst-, Einstell-, Mess-, Reinigungs-, Wartungs- oder Instandhaltungsarbeiten stets still und trennen sie diese für Wartungs- oder Instandhaltungsarbeiten stets vom der Spannungsversorgung. Warten Sie vor der Aufnahme der Arbeit an der Maschine den völligen Stillstand aller Werkzeuge bzw. Maschinenteile ab und sichern Sie die Maschine gegen unbeabsichtigtes Wiedereinschalten.

5.5 Elektrische Sicherheit

- Achten Sie darauf, dass die Maschine geerdet ist.
- Verwenden Sie nur geeignete Verlängerungskabel.
- Ein beschädigtes oder verheddertes Kabel erhöht die Stromschlaggefahr. Behandeln Sie das Kabel sorgfältig. Benutzen Sie das Kabel niemals zum Tragen, Ziehen oder Abtrennen des Elektrowerkzeugs. Halten Sie das Kabel vor Hitze, Öl, scharfen Kanten oder beweglichen Teilen fern.
- Vorschriftsmäßige Stecker und passende Steckdosen reduzieren die Stromschlaggefahr.
- Wasser, das in Elektrowerkzeug eindringt, erhöht die Stromschlaggefahr. Setzen Sie die Elektrowerkzeuge keinem Regen oder Nässe aus.
- Der Einsatz der Maschine in feuchter Umgebung ist nur dann statthaft, wenn die Spannungsversorgung mit einem Fehlerstrom-Schutzschalter geschützt ist.
- Benutzen Sie das Elektrowerkzeug nicht, wenn es sich nicht mit dem EIN-AUS-Schalter ein- und ausschalten lässt.

5.6 Spezielle Sicherheitshinweise für diese Maschine

- Die Arbeit mit Handschuhen an rotierenden Teilen ist nicht zulässig!
- Beim Betrieb der Maschine wird Holzstaub erzeugt. Schließen Sie die Maschine deshalb bei der Installation an eine geeignete Absauganlage für Staub und Späne an!
- Schalten Sie die Staubabsaugungseinrichtung immer an, bevor Sie mit der Bearbeitung des Werkstückes beginnen!
- Entfernen Sie Abschnitte oder andere Teile des Werkstückes niemals bei laufender Maschine aus dem schneidenden Bereich.
- Bei der Verwendung von Fräswerkzeugen mit einem Durchmesser ≥ 16 mm und Kreissägeblättern müssen diese EN 847-1:2013 und EN 847-2:2013 entsprechen; Werkzeugträger müssen EN 847-3:2013 entsprechen;
- Übermäßiger Lärm kann zu Gehörschäden und temporären oder dauerhaften Verlust der Hörfähigkeit führen. Tragen Sie einen nach Gesundheits- und Sicherheitsregelungen zertifizierten Gehörschutz, um die Lärmbelastung zu begrenzen.
- Verwenden sie nur für die Maschine zulässige Hobelmesser!
- Zur Bearbeitung von kurzen und schmalen Werkstücken Schiebeh Holz verwenden

5.7 Gefahrenhinweise

Trotz bestimmungsmäßiger Verwendung bleiben bestimmte Restrisiken bestehen:

- Verletzungsgefahr für Finger und Hände durch das rotierende Hobelmesser bei unsachgemäßer Führung des Werkstückes.
- Verletzungen durch das wegschleudernde Werkstück bei unsachgemäßer Halterung oder Führung, wie Arbeiten ohne Anschlag.
- Gefährdung der Gesundheit durch Holzstäube oder Holzspäne. Unbedingt persönliche Schutzausrüstungen wie Augenschutz und Staubmaske tragen. Absauganlage einsetzen!
- Verletzungen durch defekte Hobelmesser. Die Hobelmesser regelmäßig auf Unversehrtheit überprüfen.



- Verletzungsgefahr durch Werkzeuge, besonders beim Werkzeugwechsel.
- Verletzungsgefahr durch Rückschlag des Werkstückes.
- Gefährdung durch Strom, bei Verwendung nicht ordnungsgemäßer Elektroanschlüssen.

Restrisiken können minimiert werden, wenn die „Sicherheitshinweise“ und die „Bestimmungsgemäße Verwendung“, sowie die Bedienungsanweisung insgesamt beachtet werden.

Bedingt durch Aufbau und Konstruktion der Maschine können im Umgang mit den Maschinen Gefährdungssituationen auftreten, die in dieser Bedienungsanleitung wie folgt gekennzeichnet sind:

GEFAHR



Ein auf diese Art gestalteter Sicherheitshinweis weist auf eine unmittelbar gefährliche Situation hin, die zum Tod oder zu schweren Verletzungen führt, wenn sie nicht gemieden wird.

WARNUNG



Ein solcherart gestalteter Sicherheitshinweis weist auf eine möglicherweise gefährliche Situation hin, zu schweren Verletzungen oder sogar zum Tod führen kann, wenn sie nicht gemieden wird.

VORSICHT



Ein auf diese Weise gestalteter Sicherheitshinweis weist auf eine möglicherweise gefährliche Situation hin, die zu geringfügigen oder leichten Verletzungen führen kann, wenn sie nicht gemieden wird.

HINWEIS



Ein derartig gestalteter Sicherheitshinweis weist auf eine möglicherweise gefährliche Situation hin, die zu Sachschäden führen kann, wenn sie nicht gemieden wird.

Ungeachtet aller Sicherheitsvorschriften sind und bleiben ihr gesunder Hausverstand und ihre entsprechende technische Eignung/Ausbildung der wichtigste Sicherheitsfaktor bei der fehlerfreien Bedienung der Maschine. **Sicheres Arbeiten hängt in erster Linie von Ihnen ab!**

6 TRANSPORT

Transportieren Sie die Maschine in der Verpackung zum Aufstellort. Zum Manövrieren der Maschine in der Verpackung kann z. B. ein Paletten-Hubwagen oder ein Gabelstapler mit entsprechender Hubkraft verwendet werden. Die Angaben finden Sie im Kapitel Technische Daten. Für einen ordnungsgemäßen Transport beachten Sie die Anweisungen und Angaben auf der Transportverpackung bezüglich Schwerpunkt, Anschlagstellen, Gewicht, einzusetzende Transportmittel sowie vorgeschriebene Transportlage etc. Beachten Sie, dass sich die gewählten Hebeeinrichtungen (Kran, Stapler, Hubwagen, Lastanschlagmittel etc.) in einwandfreiem Zustand befinden. Achten Sie beim Heben, Tragen und Absetzen der Last auf die richtige Körperhaltung.

Heben, Absetzen

- Stellen Sie beim Heben/Absetzen Standfestigkeit her (Beine hüftbreit).
- Last mit gebeugten Knien und geradem Rücken heben/absetzen.
- Last nicht ruckartig anheben/absetzen.

Tragen

- Last mit beiden Händen möglichst körpernah tragen.
- Last mit geradem Rücken tragen.
- Achten Sie beim Transport der zusammengebauten Maschine darauf, diese nur am Maschinenkörper hochheben und nicht an den Anbauteilen.



Wenn Sie die Maschine mit einem Fahrzeug transportieren, sorgen Sie für eine entsprechende Ladungssicherung!

HINWEIS: Transportieren Sie die Maschine nicht an den Arbeitstischen, diese sind nicht dafür ausgelegt, der Zugbelastung durch das Maschinengewicht standzuhalten.

Nach dem Zusammenbau die Maschine an den Transportgriffen ankippen und transportieren.

7 MONTAGE

7.1 Lieferumfang prüfen

Vermerken Sie sichtbare Transportschäden stets auf dem Lieferschein und überprüfen Sie die Maschine nach dem Auspacken umgehend auf Transportschäden bzw. auf fehlende oder beschädigte Teile. Melden Sie Beschädigungen der Maschine oder fehlende Teile umgehend Ihrem Händler bzw. der Spedition.

7.2 Der Arbeitsplatz

Wählen Sie einen passenden Platz für die Maschine.

Beachten Sie dabei auf die Sicherheitsanforderungen sowie die Abmessungen der Maschine. Der gewählte Platz muss einen passenden Anschluss an die Spannungsversorgung gewährleisten als auch die Möglichkeit für den Anschluss an eine Absauganlage.

Vergewissern Sie sich, dass der Boden die Last der Maschine tragen kann.

Die Maschine muss an allen Stützpunkten gleichzeitig nivelliert werden.

Man muss außerdem einen Abstand von mindestens 0.8m um die Maschine rundum sichern.

Vor und hinter der Maschine muss für notwendigen Abstand für die Zufuhr von langen Werkstücken gesorgt werden.

7.3 Vorbereitung der Oberflächen

HINWEIS



Der Einsatz von Farbverdünnern, Benzin, aggressiven Chemikalien oder Scheuermitteln führt zu Sachschäden an den Oberflächen! Verwenden Sie daher ausschließlich milde Reinigungsmittel.

Bevor Sie die Maschine am vorgesehenen Aufstellort montieren und in Betrieb nehmen, entfernen Sie sorgfältig das Konservierungsmittel, welches zum Korrosionsschutz der Teile ohne Anstrich aufgetragen ist. Dies kann mit den üblichen Reinigungsmitteln erfolgen. Keinesfalls sollten Sie zum Reinigen Nitroverdünnung oder ähnliche Reinigungsmittel verwenden, die den Lack der Maschine angreifen könnten.

7.4 Zusammenbau der Maschine

Die Maschine kommt vormontiert, es sind die zum Transport abmontierten Anbauteile laut nachstehender Anleitung zu montieren und die elektrische Verbindung herzustellen.

HINWEIS



Die Maschine und Maschinenteile sind schwer!
Zum Aufstellen der Maschine sind mind. 2 Personen notwendig.

WARNUNG



Das Hantieren an der Maschine bei aufrechter Spannungsversorgung kann zu schweren Verletzungen oder zum Tod führen. Maschine daher vor der Fertigstellung des Zusammenbaus nicht an die Spannungsversorgung anschließen.

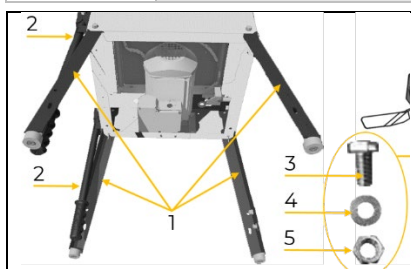



1. Montage Standfüße

- Maschine auf einer geeigneten Unterlage vorsichtig auf einer Seite ablegen
- Standfüße (1) in die Ausnehmungen an den Ecken schieben und mit Schrauben (3), Unterlegscheiben (4) und Muttern (5) fixieren



	<p>2. Montage Transporträder</p> <ul style="list-style-type: none">• An der Seite des Abnahmetisches wie abgebildet die Transporträder (1) mit Schrauben (3), Unterlegscheiben (4) und Muttern (5) an den Standfüßen (2) fixieren
	<p>3. Montage Schaltereinheit / Handkurbel Höhenverstellung Dickenhobel</p> <ul style="list-style-type: none">• Die Schaltereinheit (1) mit den 4 langen Schrauben (2) wie abgebildet an der Maschine fixieren• Die Handkurbel (3) auf die Welle stecken und mit Wurmschraube fixieren
	<p>4. Montage Aufgabetisch</p> <ul style="list-style-type: none">• An beiden Seiten Schrauben (2) lösen und Befestigungsleisten (3) abnehmen• Den Aufgabetisch (1) auflegen• Befestigungsleisten seitlich einschieben und so ausrichten, dass die Federstifte (4) in die Bohrungen an der Maschine passen <p>HINWEIS: Darauf achten, dass die Ablesemarkierung im Bereich der Skala ist</p> <ul style="list-style-type: none">• Federstifte bündig eintreiben• Befestigungsleiste wieder mit Schrauben fixieren• Auf die Gewindestange der Einstellung Abricht Hobeldicke (4) eine Distanzscheibe (6) stecken• Die Gewindestange in das Loch (5) am Aufgabetisch stecken• Federring (7) und Feststellring (8) auf die Gewindestange stecken• Gewindestange in das Gewinde der Querstange (9) unter dem Aufgabetisch eindrehen• Feststellring mit Wurmschraube über der konischen Vertiefung in der Gewindestange fixieren
	<p>5. Montage Spänehaube</p> <ul style="list-style-type: none">• Spänehaube (1) unter das Befestigungsprofil (2) schieben und mit 4 Blechschrauben (3) fixieren
	<p>6. Montage Abnahmetisch</p> <ul style="list-style-type: none">• Spänehaube (1) umklappen• Klemmhebel Abnahmetisch (3) nach außen stellen• Abnahmetisch (2) aufsetzen und darauf achten, dass die beiden Stifte am Maschinengehäuse in die unteren Schlitze der Abnahmetischführung greifen <p>HINWEIS: Nur bei korrekter Montage des Abnahmetisches wird der Endschalter betätigt und kann die Maschine eingeschaltet werden!</p>

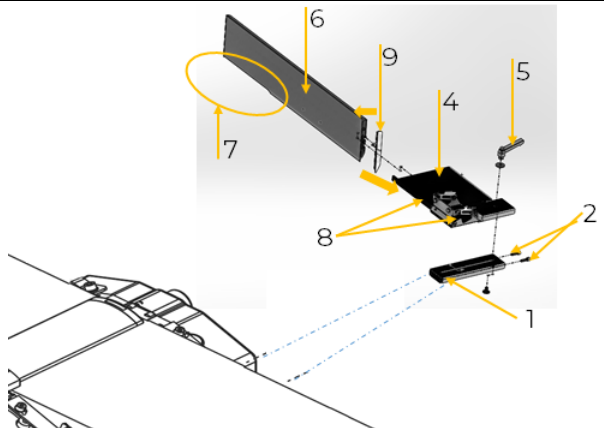
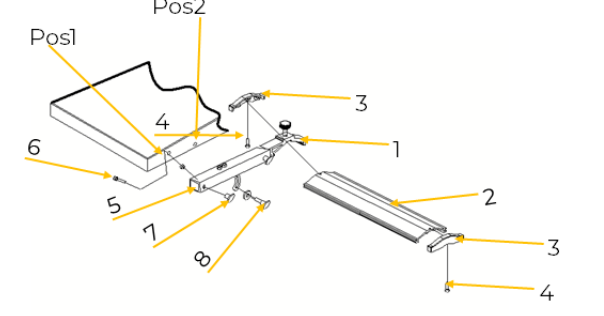

	<p>7. Montage Abrichtanschlag</p> <ul style="list-style-type: none">• Halterung Abrichtanschlag (1) mit 2 Schrauben (2) am Aufgabetisch (3) fixieren• Abrichtanschlag (6) (dabei Aussparung (7) wie abgebildet) auf die Schrauben (8) bis zum Anschlag schieben und mit Muttern fixieren• Endkappe (9) am Ende des Abrichtanschlages aufstecken• Träger Abrichtanschlag (4) auf die Halterung aufstecken und dabei die Schraube des Klemmhebels (5) in die Nut der Halterung einführen und mittels Schrauben und Scheibe sichern.• Klemmhebel (5) festziehen
	<p>8. Montage Brückenschutzabdeckung</p> <ul style="list-style-type: none">• Die Brückenschutzabdeckung (2) in Halterung (1) einfügen.• Die Abdeckungen (3) an die Brückenschutzabdeckung anbringen und mittels selbst schneidender Schrauben (4) sichern.• Den Arm (5) mittels Schraube (6) und Feststellknopf (7) an Position (1) sowie den Höhenverstellmechanismus mittels Schraube (8) an Position (2) am Arbeitstisch befestigen
	<p>9. Montage Ablageschraube Schiebestock</p> <ul style="list-style-type: none">• Ablageschraube (2) für den Schiebestock in das Gewinde im Maschinenrahmen drehen und mit der Mutter fixieren• Schiebestock (1) einhängen
	

7.5 Elektrischer Anschluss

WARNUNG



Gefährliche elektrische Spannung!

Verletzungsgefahr durch gefährliche elektrische Spannung!

→ Das Anschließen der Maschine, an die Spannungsversorgung sowie die damit verbundenen Überprüfungen dürfen nur von einer Elektrofachkraft durchgeführt oder unter Anleitung und Aufsicht einer Elektrofachkraft vorgenommen werden!

- Prüfen Sie, ob die Nullverbindung (wenn vorhanden) und die Schutzerdung funktionieren.
- Prüfen Sie, ob die Speisespannung und die Frequenz den Angaben der Maschine entsprechen.

HINWEIS



Abweichung der Speisespannung und der Frequenz!

Eine Abweichung vom Wert der Speisespannung von $\pm 5\%$ ist zulässig. Im Speisernetz der Maschine muss eine Kurzschlussicherung vorhanden sein!

- Verwenden Sie ein Versorgungskabel, das den elektrischen Anforderungen entspricht (z.B. H07RN, H05RN) und entnehmen Sie den erforderlichen Querschnitt des Versorgungskabels einer Strombelastbarkeitstabelle. Achten Sie dabei auf die Maßnahmen zum Schutz gegen mechanische Beschädigungen.



- Stellen Sie sicher, dass die Spannungsversorgung mit einem Fehlerstrom-Schutzschalter geschützt ist.
- Schließen Sie die Maschine nur an eine ordnungsgemäß geerdete Steckdose an.
- Achten Sie bei der Benützung eines Verlängerungskabels auf die zur Anschlussleistung der Maschine passenden Dimension. Die Anschlussleistung finden Sie in den technischen Daten, die Zusammenhänge von Leitungsquerschnitt und Leitungslängen entnehmen Sie der Fachliteratur oder informieren Sie sich bei einem Fachelektriker.
- Ein beschädigtes Kabel ist umgehend zu erneuern.

7.6 Anschließen an eine Absauganlage

Die Maschine muss an eine Absauganlage für Staub und Späne angeschlossen werden. Die Absauganlage muss zeitgleich mit dem Motor der Maschine anfahren. Die Luftgeschwindigkeit am absaugenden Anschlussstutzen und in den Abluftleitungen muss für Materialien mit einer Feuchtigkeit <12 % mindestens 20 m/s (bei feuchten Spänen mit einer Feuchtigkeit >12 % mindestens 28 m/s) betragen. Die verwendeten Absaugschläuche müssen schwer entflammbar (DIN4102 B1) und permanent antistatisch (oder beidseitig geerdet) sein sowie den jeweiligen Sicherheitsvorschriften entsprechen. Die Angaben bzgl. Luft-Volumenstrom, Unterdruck und Absaugstutzen entnehmen sie den technischen Angaben.

8 BETRIEB

8.1 Betriebshinweise

WARNUNG



Gefahr durch elektrische Spannung!

Das Hantieren an der Maschine bei aufrechter Spannungsversorgung kann zu schweren Verletzungen oder zum Tod führen.

- Maschine vor Umrüstarbeiten immer von der Spannungsversorgung trennen und gegen unbeabsichtigtes Wiedereinschalten sichern.

VORSICHT



- Die Maschine nie mit angedrücktem Werkstück starten!
- Lange, überstehende Werkstücke müssen gestützt werden!
- Sachschäden und Verletzungen durch Hochschnellen des Werkstücks oder Kippen der Maschine möglich!

8.2 Kontrolle vor der Inbetriebnahme

- Kontrolle ob alle trennenden Schutzeinrichtungen montiert sind.
- Kontrolle ob passende Hobelmesser korrekt montiert sind.
- Kontrolle ob der Anschluss an ein Absaugsystem vorhanden ist.
- Kontrolle der korrekten Hobelwellen-Drehrichtung.

8.3 Einstellungen

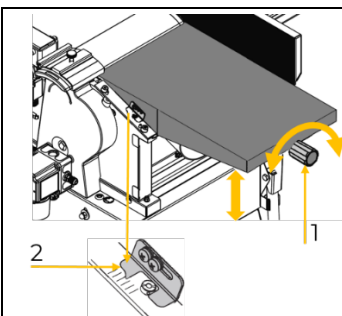

1. Höheneinstellung Abrichttisch

Aufgabetisch

Die Abrichtdicke wird durch Drehen des Einstellknopfes Abrichthobeldicke (1) eingestellt.

Kontrolle Skala Messer Aufgabetisch = 0

Wenn nötig, den Pfeil der Skala (2) anpassen



	<p>2. Einstellung Arm und Brückenschutzvorrichtung Höhe einstellen</p> <ul style="list-style-type: none">• Mit der Stellschraube (1) gewünschte Höhe einstellen <p>Brückenschutzabdeckung einstellen</p> <ul style="list-style-type: none">• Klemmschraube (2) lösen• Brückenschutzvorrichtung auf die Breite des Werkstückes einstellen• Klemmschraube (2) wieder fixieren, wenn die gewünschte Position erreicht ist.
	<p>3. Einstellung Abrichtanschlag</p> <ul style="list-style-type: none">• Klemmhebel (1) lösen• Abrichtanschlag in die gewünschte Winkelposition bringen• Nach Erreichen der gewünschten Position die Klemmhebel (1) fixieren• Klemmhebel (2) lösen• Abrichtanschlag an Werkstückbreite anpassen• Klemmhebel (2) fixieren
	<p>Die Ausrichtung des Abrichtanschlags im rechten Winkel sollte vor der Erstinbetriebnahme nochmals kontrolliert und ggf. nachjustiert werden um ein exaktes Hobelerggebnis zu erlangen.</p> <ul style="list-style-type: none">• Die Messung des Winkels erfolgt mit einem Winkelmesser (8). Dieser wird auf den Abrichttisch gestellt und an den Pralleanschlag angelegt.• Sollte sich der Winkelmesser nicht vollständig an den Abrichtanschlag anlegen lassen, ist dieser nicht genau im rechten Winkel eingestellt und eine Justierung der Skala ist notwendig.

8.4 Bedienung

8.4.1 Maschine ein- und ausschalten

	<p>Einschalten Grünen EIN-Taster (I) drücken</p> <p>Ausschalten Roten AUS-Taster (O) drücken</p>
---	--

8.5 Absauganschluss

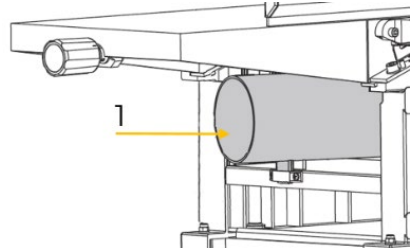
	<p>Abrichthobeln: Der Absauganschluss (1) ist unter dem Abrichttisch (Abnahmetisch).</p>
---	---

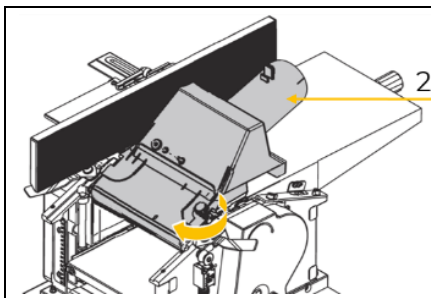
**Dickenhobeln:**

Nach dem Umbau auf Dickenhobeln, die Spänehaube mit Absaughaube (2) umklappen.

Betreiben Sie die Maschine nicht ohne angeschlossener und eingeschalteter Absauganlage. Die Dimension des Absauganschlusses entnehmen sie den technischen Daten.

8.6 Abrichten**WARNUNG**

Der Teil der Hobelwelle, der nicht zum Bearbeiten des Werkstücks notwendig ist, muss durch die Abdeckungen (Brückenschutzabdeckung, Abdeckung am Abrichtanschlag) abgedeckt werden. Fassen Sie Werkstücke niemals mit den Fingern an den Kanten sondern lassen Sie beim Hobeln beide Hände mit den Fingern stets auf dem Werkstück. Wenn das Werkstück kurz und schmal ist, verwenden Sie das Schiebeholz.

Hobeln Sie nur Werkstücke, die fest auf der Maschine aufliegen und die sicher geführt werden können!

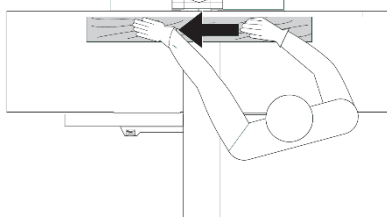
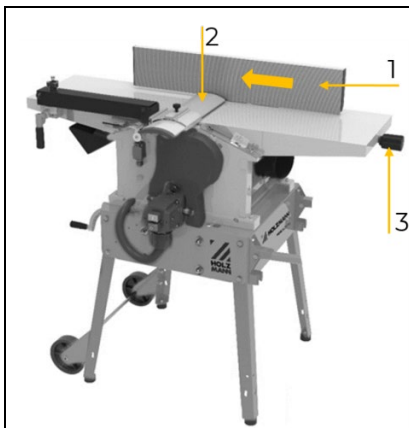

- Abrichtanschlag (1) in gewünschter Arbeitsposition fixieren.
- Gewünschte Abrichtdicke am Einstellknopf (3) einstellen.
- Brückenschutzabdeckung (2) so einstellen, dass zwischen Abdeckung und Werkstück ca. 5 mm Abstand bleibt.
- Maschine einschalten

← Arbeitsrichtung

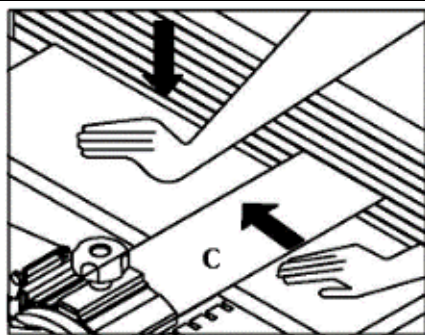

- Werkstück mit einer Hand gegen den Abrichttisch drücken.
- Werkstück mit der zweiten Hand langsam und gleichmäßig über die Hobelwelle schieben.
- Nach dem Arbeitsvorgang Hobelmaschine ausschalten.
- Vor weiteren Tätigkeiten warten, bis Hobelwelle still steht!



8.6.1 Abrichten von schmalen Werkstücken

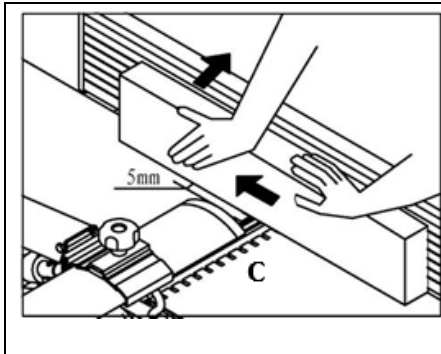

- Brückenschutzabdeckung (C) so absenken, dass die Hobelwelle abgedeckt wird.
- Brückenschutzabdeckung zum Werkstück verschieben und mit einem Abstand von ca. 5mm fixieren.
- Beim Abrichten das Werkstück mit der schmalen Seite am Abrichttisch auflegen und mit einer Hand gegen Abrichtanschlag und Abrichttisch drücken.
- Werkstück mit der zweiten Hand langsam und gleichmäßig über die Hobelwelle schieben.

8.6.2 Abrichten mit geschwenktem Abrichtanschlag

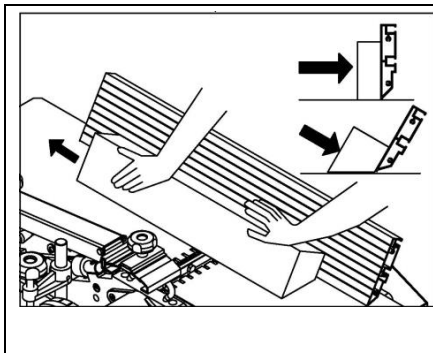

- Brückenschutzabdeckung so absenken, dass die Hobelwelle abgedeckt wird.
- Brückenschutzabdeckung zum Werkstück verschieben und mit einem Abstand von ca. 5mm fixieren.
- Beim Abrichten das Werkstück am Abrichttisch auflegen und mit einer Hand gegen den Abrichtanschlag und Abrichttisch drücken.
- Werkstück mit der zweiten Hand langsam und gleichmäßig über die Hobelwelle schieben.

8.6.3 Abrichten kurzer Werkstücke

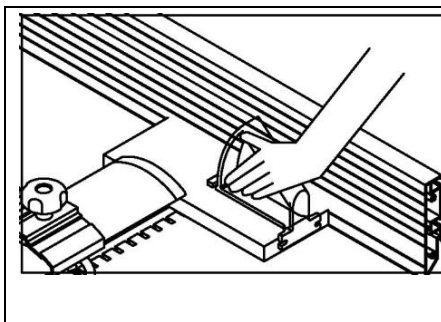

- Beim Abrichten von kurzen Werkstücken ist ein Schiebeholz oder ähnliches zu verwenden!
- Winkelanschlag und Hobelwellenabdeckung an die Größe des Schieholzes anpassen.
- Werkstück auflegen und mit Schiebeholz langsam und gleichmäßig über die Hobelwelle schieben.
- Das Schiebeholz ist nach Verwendung wieder seitlich an der Maschine anzubringen.

8.6.4 Abrichten von Werkstücken mit kleinem Querschnitt

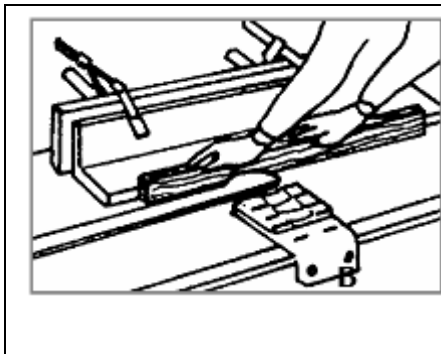

- Beim Abrichten von Werkstücken mit kleinem Querschnitt wird ein zusätzlicher Holzwinkel montiert!
- Holzwinkel oder ähnliches mit Spannzwingen am Winkelanschlag wie abgebildet befestigen.
- Beim Abrichten das Werkstück am Abrichttisch auflegen und gegen den zusätzlichen Holzwinkel und Abrichttisch drücken.
- Werkstück langsam und gleichmäßig über die Hobelwelle schieben.

8.7 Dickenhobeln

HINWEIS



Zum Dickenhobeln von Werkstücken sind Umbauarbeiten an der Hobelmaschine notwendig.

- Lange, hervorstehende Werkstücke müssen ausreichend abgestützt werden! Verwenden Sie dazu geeignete Hilfsmittel wie Rollenböcke etc. Bei Nichtbeachtung dieser Hinweise besteht die Gefahr, dass das Werkstück hochschnellt und/oder die Maschine kippt!



- Verwenden Sie die Dickenhobelfunktion lediglich zur Reduzierung der Dicke eines Werkstückes mit bereits abgerichteter Oberfläche!
- Bei Werkstücken mit einer Differenz der Dicke ist die Spanabnahme an der Maximaldicke zu bemessen. Werkstücke sind an der Seite mit Maximaldicke voran zu bearbeiten.
- Prüfen Sie vor Beginn der Bearbeitung, ob das zu verwendende Holz frei von Fremdkörpern sowie astfrei ist, um gefährliche Brüche zu vermeiden.
- Hobeln Sie nur Werkstücke, die fest auf der Maschine aufliegen und sicher geführt werden können!
- Wenn mehrere Teile nacheinander bearbeitet werden sollen, sollten alle Teile gleicher Dicke nacheinander durchlaufen werden, ohne die Einstellung zu verändern.
- Führen Sie den Bearbeitungsprozess von Anfang an durch, bis die gewünschte Dicke erreicht ist.

8.7.1 Umrüsten von Abricht- auf Dickenhobeln

	<ul style="list-style-type: none">• Abrichtanschlag (4) komplett zurück schieben und fixieren oder abmontieren.• Schlauch der Absaugeinrichtung demontieren.• Klemmhebel Abnahmetisch (5) lösen.• Abnahmetisch abnehmen• Spanhaube (1) nach oben über die Hobelwelle klappen• Sicherungsschraube (6) bis zur Endposition eindrehen <p>HINWEIS: Nur dann wird der Endschalter betätigt und kann die Maschine eingeschaltet werden!</p> <ul style="list-style-type: none">• Absaughaube (2) mit Rändelmutter (3) an Spanhaube fixieren.• Absaugschlauch am Absauganschluss wieder montieren. <p>Beim Rückrüsten auf Abrichthobeln in umgekehrter Reihenfolge vorgehen.</p>
--	---

HINWEIS



Beim Rückrüsten auf Abrichthobeln den Dickenhobeltisch absenken auf unterste Position um Beschädigungen zu vermeiden.

8.7.2 Dickenhobeln von Werkstücken

	<ul style="list-style-type: none">• Gewünschte Höhe des Dickenhobeltisches mit Handkurbel Höhenverstellung Dickenhobel einstellen.• Aktuelle Tischhöhe wird an der Skala angezeigt. <p>HINWEIS: Pro Kurbelumdrehung verstellt man die Höhe um 3 mm.</p> <ul style="list-style-type: none">• Tischhöhe auf Werkstückdicke abzüglich der gewünschten Spanabnahme einstellen.• Maximale Spanabnahme: siehe technische Daten! <p>HINWEIS: Am Anfang des Dickenhobelvorgangs können die Werkstücke noch stark unterschiedliche Dicken aufweisen dies muss in der eingestellten Spanabnahme berücksichtigt werden um die Maschine nicht zu überlasten.</p> <ul style="list-style-type: none">• Maschine einschalten <p> Arbeitsrichtung</p>
--	---

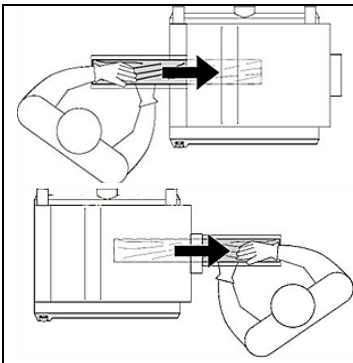

- Werkstück so einlegen, dass die zu bearbeitende Fläche nach oben zeigt und nach vorne schieben
- Das Werkstück wird durch den automatischen Vorschub durchgezogen
- Sobald die Hälfte des Werkstücks bearbeitet wurde, auf die gegenüberliegende Bedienseite der Maschine wechseln und das fertige bearbeitete Werkstück aufnehmen.
- Nach dem Arbeitsvorgang Hobelmaschine ausschalten.
- Vor weiteren Tätigkeiten warten, bis Hobelwelle still steht!

HINWEIS



- Bei Harzrückständen auf dem Holz kann es sinnvoll sein, auf dem Maschinentisch ein entsprechendes Gleitmittel dünn aufzutragen, um ein gleichmäßiges Durchgleiten des Werkstückes durch den Dickenhobel zu gewährleisten.
- Wird das Werkstück durch den automatischen Vorschub nicht mehr bewegt, das Werkstück manuell herausziehen.
- Nach dem Arbeitsvorgang Maschine mit Stopp-Taste ausschalten.
- Vor weiteren Tätigkeiten warten, bis Hobelwelle still steht!

8.8 Nach dem Betrieb

HINWEIS



- Sind die Arbeiten beendet, muss die Hobelmaschine ausgeschaltet werden:**
- Maschine ausschalten und Maschine von der Spannungsversorgung trennen.
 - Hobelwellenabdeckung so einstellen, dass die Hobelwelle komplett abgedeckt wird.

9 REINIGUNG, WARTUNG, LAGERUNG, ENTSORGUNG

WARNUNG



Gefahr durch elektrische Spannung!

Das Hantieren an der Maschine bei aufrechter Spannungsversorgung kann zu schweren Verletzungen oder zum Tod führen.

- Maschine vor Wartungs- oder Instandhaltungsarbeiten immer von der Spannungsversorgung trennen und gegen unbeabsichtigtes Wiedereinschalten sichern.

9.1 Reinigung

Regelmäßige Reinigung garantiert die lange Lebensdauer Ihrer Maschine und ist Voraussetzung für deren sicheren Betrieb. Reinigen Sie das Gerät deshalb nach jedem Einsatz, mindestens jedoch ein Mal wöchentlich.

HINWEIS



Falsche Reinigungsmittel können den Lack der Maschine angreifen. Verwenden Sie zum Reinigen keine Lösungsmittel, Nitroverdünnung oder andere Reinigungsmittel, die den Lack der Maschine beschädigen können. Beachten Sie die Angaben und Hinweise des Reinigungsmittelherstellers.

- Entfernen Sie nach jedem Einsatz Späne und Schmutzpartikel von der Maschine.
- Bereiten Sie die Oberflächen auf und schmieren Sie die blanken Maschinenteile mit einem säurefreien Schmieröl ein (z. B. Rostschutzmittel WD40).



9.2 Wartung

Die Maschine ist wartungsarm und nur wenige Teile müssen gewartet werden. Ungeachtet dessen sind Störungen oder Defekte, die geeignet sind, die Sicherheit des Benutzers zu beeinträchtigen, umgehend zu beseitigen!

- Prüfen Sie vor jedem Betrieb den einwandfreien Zustand der Sicherheitseinrichtungen.
- Kontrollieren Sie die Verbindungen zumindest wöchentlich auf festen Sitz.
- Überprüfen Sie regelmäßig den einwandfreien und lesbaren Zustand der Warn- und Sicherheitsaufkleber der Maschine.
- Nach den Wartungsarbeiten Schutzeinrichtungen wieder installieren und auf Funktion prüfen.

9.2.1 Wartungsplan

Art und Grad des Maschinenverschleisses hängen in hohem Maß von den Betriebsbedingungen ab. Die nachfolgend angeführten Intervalle gelten bei Verwendung der Maschine innerhalb der festgelegten Grenzen:

Intervall	Komponente	Aktivität
1x täglich	Rückschlaggreifer	die Rückschlaggreifer — mindestens ein Mal pro Arbeitsschicht durch Besichtigung um festzustellen, dass sie sich in gutem Arbeitszustand befinden, z. B. keine Beschädigung der Berührungsfläche durch Stöße haben und dass die Greifer durch das Eigengewicht ungehindert zurückfallen;
	Maschine	Reinigen (von Staub und Spänen)
Monatlich	Antriebsriemen	Kontrolle ggf. Nachspannen bzw. erneuern.
	Ein/Auszugswalzen	Kontrolle und gründlich reinigen
	Höhenverstelleinheit	Kontrolle, schmieren
½-jährlich	Kette (Vorschub)	Kontrolle auf Schäden/Verschleiß, schmieren ggf. erneuern
	Zahnrad (Vorschub)	Kontrolle auf Schäden/Verschleiß ggf. erneuern

9.3 Riemenspannung kontrollieren/einstellen/tauschen

Die Riemenspannung ist für Neumaschinen ab Werk korrekt eingestellt. Durch Dehnung der Riemen über die Laufzeit ist ein Nachspannen des Riemens erforderlich.

Zur Kontrolle/Einstellung bzw. Tausch des Riemens ist die Riemenabdeckung (2) zu entfernen. Schraube (1) lösen und Abdeckung aushängen.

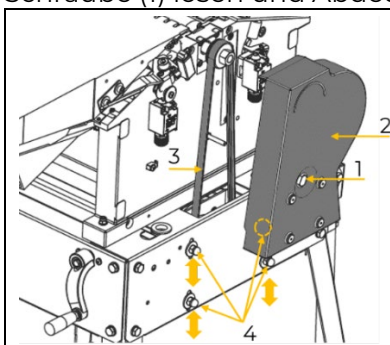

HINWEIS



Riemen nicht überspannen!
Riemen nur so weit spannen, bis ausreichende Kraftübertragung gewährleistet ist.

max. 2-5mm

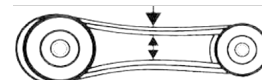

Antriebsriemenspannung erhöhen:

Muttern (4) lösen und etwas rausdrehen. Der Motor kann nun in Richtung unten mehr Riemenspannung verschoben werden. Wenn korrekte Spannung erreicht. Die Muttern (4) wieder fest anziehen.

Antriebsriemenspannung verringern:

Muttern (4) lösen und etwas rausdrehen. Der Motor kann nun in Richtung (oben) weniger Riemenspannung verschoben werden. Wenn korrekte Spannung erreicht. Die Muttern (4) wieder fest anziehen.

Für den Antriebsriemenwechsel, Riemen (3) komplett entspannen, abziehen und neuen Riemen einlegen. Anschließend wieder korrekte Riemenspannung herstellen.

Nach Abschluss die Riemenabdeckung (2) wieder einhängen und mittels der Schraube (1) fixieren.



9.4 Höhenverstelleinheiten schmieren

Maschine von Spänen und Staub befreien.

Dickenhobel:

Dickenhobeltisch ganz nach oben stellen.

Spindel/Höhenverstelleinheit reinigen und mit Wartungs- und Pflegespray einsprühen.

Dickenhobeltisch 1x hoch und runter bewegen um den Spray zu verteilen.

Abbrichthobel:

Gewindestange/Höhenverstelleinheit reinigen und Wartungs- und Pflegespray einsprühen.

9.5 Rückschlagsicherung kontrollieren/reinigen

Kontrolle: Rückschlaggreifer hochheben sie müssen selbständig wieder zurückfallen.

Reinigen: Staub und Späne bzw. Harzreste entfernen.

9.6 Kette (Vorschub) kontrollieren/schmieren

Muttern der Getriebeabdeckung lösen und Getriebeabdeckung abnehmen. Kette auf etwaige Beschädigungen (Risse, Ausbrüche) prüfen. Ketten und Lager mit Wartungs- und Pflegespray einsprühen. Getriebeabdeckung wieder montieren.

9.7 Hobelmesser erneuern/justieren

HINWEIS



Die Hobelwelle ist für Wendemesser konzipiert.
Bei schlechtem Hobelbild müssen die Hobelmesser gewendet (erneuert) werden.
Stumpfe Hobelmesser wenden. Die Hobelmesser sind nicht nachschleifbar.
Sind beide Seiten verschlissen sind beide Hobelmesser zu erneuern.
Die passenden Dimensionen entnehmen sie den technischen Angaben.

WARNUNG



Gefahr durch Schneidkanten! Bei Arbeiten an der Hobelwelle unbedingt Schutzhandschuhe tragen! Verletzungen an den Händen durch scharfe Schneidkanten

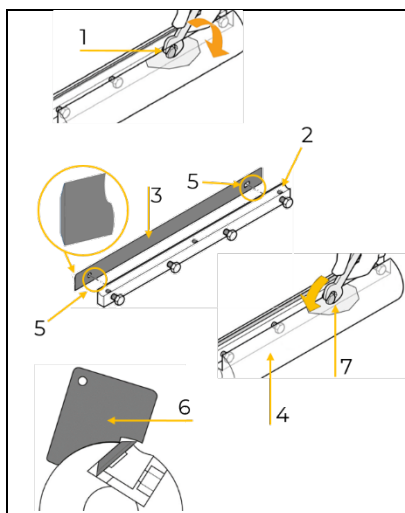

1. Die Maschine auf Dickenhobelmodus umrüsten
2. Die Absaughaube muss dabei nach unten geklappt sein um Zugriff auf die Hobelwelle zu haben
3. Die Keilleistenschrauben lösen (1)
4. Die Keilleisten (2) und Hobelmesser (3) entfernen
5. Keilleisten, Hobelmesser und Hobelwelle (4) reinigen
6. Gewendetes/neues Hobelmesser (3) und Keilleiste (2) wieder einsetzen.
7. Die Stifte der Keilleisten müssen in die Ausnehmungen der Hobelmesser greifen (5)
8. Keilleistenschrauben leicht anziehen (7) und Einstellvorgang vornehmen
9. Einstelllehre (6) auf Hobelwelle aufsetzen und die Einstellung der korrekten Höhe vornehmen.
10. Keilleistenschrauben fest anziehen (7) um die Keilleiste zu fixieren. (Empfohlenes Mindestanzugmoment 20Nm)
11. Vorgang für alle Hobelmesser wiederholen

9.8 Lagerung

Lagern Sie die Maschine bei Nichtgebrauch an einem trockenen, frostsicheren und versperrbaren Ort. Trennen Sie die Maschine von der Spannungsversorgung. Stellen Sie sicher, dass Unbefugte und insbesondere Kinder keinen Zugang zur Maschine haben.

Bereiten Sie die Oberflächen auf und schmieren Sie die blanken Maschinenteile mit einem säurefreien Schmieröl ein (z. B. Rostschutzmittel WD40).

HINWEIS



Bei unsachgemäßer Lagerung können wichtige Bauteile beschädigt und zerstört werden. Lagern Sie verpackte oder bereits ausgepackte Teile nur unter den vorgesehenen Umgebungsbedingungen!



9.9 Entsorgung



Beachten Sie die nationalen Abfallbeseitigungs-Vorschriften. Entsorgen Sie die Maschine, Maschinenkomponenten oder Betriebsmittel niemals im Restmüll. Kontaktieren Sie gegebenenfalls Ihre lokalen Behörden für Informationen bezüglich der verfügbaren Entsorgungsmöglichkeiten.

Wenn Sie bei Ihrem Fachhändler eine neue Maschine oder ein gleichwertiges Gerät kaufen, ist dieser in bestimmten Ländern verpflichtet, Ihre alte Maschine fachgerecht zu entsorgen.

10 FEHLERBEHEBUNG

WARNUNG



Gefahr durch elektrische Spannung!

Das Manipulieren an der Maschine bei aufrechter Spannungsversorgung kann zu schweren Verletzungen oder zum Tod führen!

- Trennen Sie die Maschine von der Spannungsversorgung, bevor Sie mit den Arbeiten zur Beseitigung von Defekten beginnen!

Viele mögliche Fehlerquellen können bei ordnungsgemäßem Anschluss der Maschine an die Spannungsversorgung bereits im Vorfeld ausgeschlossen werden. Sollten sie sich außer Stande sehen, erforderliche Reparaturen ordnungsgemäß zu verrichten, und/oder besitzen sie die vorgeschriebene Ausbildung dafür nicht, ziehen sie immer einen Fachmann zum Beheben des Problems hinzu.

Fehler	Mögliche Ursache	Behebung
Maschine läuft nach dem Einschalten nicht an oder schaltet während des Leerlaufs selbsttätig ab	<ul style="list-style-type: none"> ▪ Stromausfall ▪ Verlängerungskabel nicht richtig angeschlossen oder defekt ▪ Motor oder Schalter defekt ▪ Endschalter wird nicht betätigt 	<ul style="list-style-type: none"> ▪ Sicherung der Spannungsversorgung prüfen ▪ Kabel und Stecker überprüfen ▪ Motor oder Schalter von einer konzessionierten Elektrofachkraft überprüfen lassen ▪ Kontrolle der richtigen Montage der jeweiligen Komponenten
Maschine bleibt während des Betriebs stehen	<ul style="list-style-type: none"> ▪ Messer der Hobelwelle stumpf ▪ Arbeiten mit zu großer Vorschubgeschwindigkeit ▪ Motor überhitzt (z.B. wegen stumpfer Messer, zu starker Belastung) 	<ul style="list-style-type: none"> ▪ Messer der Hobelwelle prüfen ▪ Mit geringerer Zuführgeschwindigkeit weiterarbeiten ▪ Ursache der Überhitzung beseitigen und Motor 10 min abkühlen lassen
Maschine vibriert während des Betriebs	<ul style="list-style-type: none"> ▪ Messer der Hobelwelle falsch eingestellt ▪ Untergrund uneben oder Stellfüße nicht justiert 	<ul style="list-style-type: none"> ▪ Kontrolle, ob Messer der Hobelwelle dieselbe Höhe haben ▪ Unebenheiten durch Einstellen der Stellfüße ausgleichen
Werkstück klemmt beim Dickenhobeln	<ul style="list-style-type: none"> ▪ Zu große Spanabnahme eingestellt ▪ Dickenhobeltisch verschmutzt 	<ul style="list-style-type: none"> ▪ Zustelltiefe verringern und Werkstück mehrmals bearbeiten ▪ Tischoberfläche reinigen und mit Gleitwachs behandeln
Unzufriedenstellende Oberfläche nach der Bearbeitung	<ul style="list-style-type: none"> ▪ Messer der Hobelwelle stumpf ▪ Ungleichmäßige Zuführung des Werkstücks 	<ul style="list-style-type: none"> ▪ Messer der Hobelwelle prüfen ▪ Werkstück gleichmäßig und mit konstantem Druck zuführen
Raue Oberfläche nach der Bearbeitung	<ul style="list-style-type: none"> ▪ Werkstück zu feucht 	<ul style="list-style-type: none"> ▪ Werkstück trocknen oder trockenen Werkstoff verwenden
Rissige Oberfläche nach der Bearbeitung	<ul style="list-style-type: none"> ▪ Werkstück wurde gegen Wuchsrichtung bearbeitet ▪ Zu große Spanabnahme eingestellt 	<ul style="list-style-type: none"> ▪ Werkstück in Gegenrichtung bearbeiten ▪ Zustelltiefe verringern und Werkstück mehrmals bearbeiten



11 PREFACE (EN)

Dear Customer!

This manual contains information and important notes for safe commissioning and handling of the combined planer - thicknesser HOB260MINI_230V & HOB260MINI_400V, hereinafter referred to as "machine" in this document.



This manual is part of the machine and must not be removed. Save it for later reference and if you let other people use the machine, add this manual to the machine.

Please read and note the safety instructions!

Before first use read this manual carefully. It eases the correct use of the machine and prevents misunderstanding and damages of machine.

Due to constant advancements in product design, construction, illustrations and contents may deviate slightly. If you notice any errors, please inform us.

We reserve the right to make technical changes!

Check the goods immediately after receipt and note any complaints on the consignment note when taking over the goods from the deliverer!

Transport damage must be reported to us separately to us within 24 hours.

HOLZMANN MASCHINEN GmbH cannot accept any liability for transport damage that has not been reported.

Copyright

© 2023

This documentation is protected by copyright. All rights reserved! In particular, the reprint, translation and extraction of photos and illustrations will be prosecuted.

The place of jurisdiction is the regional court Linz or the court responsible for 4170 Haslach is valid.

Customer service contact

HOLZMANN MASCHINEN GmbH

4170 Haslach, Marktplatz 4
AUSTRIA

Tel +43 7289 71562 – 0
info@holzmann-maschinen.at



12 SAFETY

This section contains information and important notices for safe commissioning and handling of machine.



For your own safety, read these operating instructions carefully before putting the machine into operation. This will enable you to handle the machine safely and prevent misunderstandings as well as possible damage to property and persons. Also observe the symbols and pictograms used as well as the safety instructions and hazard warnings!

12.1 Intended use of the machine

The machine is intended exclusively for the following activities:

The planing (wide and narrow side as well as chamfering of the edges of a workpiece) and thickness planing of sawn timber within the specified machine limits.

NOTE



HOLZMANN MASCHINEN GmbH assumes no responsibility or warranty for any other use or use beyond this and for any resulting damage to property or injury.

12.1.1 Technical Restrictions

The machine is intended for use under the following ambient conditions:

Relative humidity:	max. 65 %
Temperature (for operation)	+5° C to +40° C
Temperature (for storage and/or transport)	-20° C to +55° C

12.1.2 Prohibited Use / Forseeable Misuse

- Operation of the machine without adequate physical and mental aptitude
- Operating the machine without knowledge of the operating instructions
- Changes in the design of the machine
- Operating the machine under explosive conditions
- Operating the machine outside the specified power range
- Remove the safety markings attached to the machine.
- Modify, circumvent or disable the safety devices of the machine.
- Machining of materials with dimensions outside the limits specified in this manual.
- Use of tools that do not meet the safety requirements of the standard for woodworking machine tools (EN847-1).
- Removal of the blade guard during planing.
- Synchronous planing
- Application work (workpiece only machined over a partial length)
- Planing of strongly curved workpieces

The prohibited/hazardous use or disregard of the information and instructions presented in this manual will result in the voiding of all warranty and damage claims against Holzmann Maschinen GmbH.

12.2 User requirements

The machine is designed to be operated by one person. The prerequisites for operating the machine are physical and mental fitness as well as knowledge and understanding of the operating instructions. Persons who, due to their physical, sensory or mental capabilities, inexperience or lack of knowledge, are unable to operate the machine safely must not use the machine without supervision or instruction by a responsible person.

Basic knowledge of woodworking especially the correlation of material, tool, feed and speeds.



Please note that locally applicable laws and regulations determine the minimum age of the operator and may restrict the use of this machine!

Work on electrical components or equipment may only be carried out by a qualified electrician or under the guidance and supervision of a qualified electrician.

Put on your personal protective equipment before working on the machine.

12.3 Safety devices

The machine is equipped with following safety devices:

Blade guard (covering blade shaft)	<ul style="list-style-type: none"> • Separating protective device (fixed)
V-Belt / chain-drive guard	<ul style="list-style-type: none"> • Separating protective device (fixed)
Separating protective device behind planer stop (fixed)	<ul style="list-style-type: none"> • Separating protective device (fixed) <p>To be remove before changing to thicknesser mode</p>
Thicknesser 	<ul style="list-style-type: none"> • Moveable guard with safety switch for monitoring
Anti-kick-back device	<ul style="list-style-type: none"> • The anti-kickback device prevent the workpiece from kicking back

12.4 General safety instructions

To avoid malfunctions, damage and health hazards when working with the machine, in addition to the general rules for safe working, the following points in particular must be observed:

- Before connecting the machine to the main power supply, make sure all the safety items are in the working position and check their working conditions, if necessary, to remove the door or protective cover, cut off the main switch and lock it and cut off the power supply.
- Choose a level, vibration-free, non-slip surface for the installation location.
- Ensure sufficient space around the machine!
- Ensure sufficient lighting conditions at the workplace to avoid stroboscopic effects!
- Ensure a clean working environment!
- Only use perfect tools that are free of cracks and other defects (e.g. deformations).
- Remove adjustment tools from the machine before switching it on.
- Keep the area around the machine free of obstacles (e.g. dust, chips, cut workpiece parts etc.).
- Check the strength of the machine connections before each use.
- Never leave the running machine unattended. The machine must be stopped if it is unattended.
- The machine may only be operated, maintained or repaired by persons who are familiar with it and who have been informed of the dangers arising in the course of this work.
- Ensure that unauthorised persons maintain a safe distance from the machine and keep children away from the machine.
- Wear suitable protective equipment (eye protection, dust mask, respiratory protection, ear protection, gloves when handling tools) as well as close-fitting work protective clothing - never loose clothing, ties, jewellery, etc. - danger of being drawn in!
- Hide long hair under hair protection.
- Do not remove any sections or other parts of the workpiece from the cutting area while the machine is running!
- Always work with care and the necessary caution and never use excessive force.
- Do not overload the machine!
- Do not work on the machine if it is tired, not concentrated or under the influence of medication, alcohol or drugs!
- Do not use the machine in areas where vapours from paints, solvents or flammable liquids represent a potential danger (danger of fire or explosion!).
- Do not smoke in the immediate vicinity of the machine (fire hazard)!
- Make sure that the main switch is in the "O" position before connecting the machine to the power source.
- Ensure that the machine is earthed.



- Only use suitable extension cords.
- Always shut down the machine before carrying out any conversion, adjustment, measuring, cleaning, maintenance or repair work and always disconnect it from the power supply for maintenance or repair work. Before starting work on the machine, wait until all tools or machine parts have come to a complete standstill and secure the machine against unintentional restarting.

12.5 Electrical safety

- Make sure that the machine is earthed.
- Only use suitable extension cords.
- A damaged or tangled cable increases the risk of electric shock. Handle the cable with care. Never use the cable to carry, pull or disconnect the machine. Keep the cable away from heat, oil, sharp edges or moving parts.
- Proper plugs and sockets reduce the risk of electric shock.
- Water that enters the machine increases the risk of electric shock. Do not expose the machine to rain or moisture.
- The machine may only be used in humid environments if the supply is protected by a residual current circuit breaker.
- Do not use the machine if it cannot be turned on and off with the ON/OFF switch.

12.6 Special safety instructions for that machine

- Work with gloves on rotating parts is not permitted!
- Wood dust is generated when the machine is in operation. Therefore, connect the machine to a suitable extraction system for dust and chips during installation!
- Always switch on the dust extraction device before you start machining the workpiece!
- Never remove chips or other parts of the workpiece from the cutting area while the machine is running.
- When using milling tools with a diameter of ≥ 16 mm and circular saw blades, these must comply with EN 847-1:2013 and EN 847-2:2013; tool carriers must comply with EN 847-3:2013;
- Excessive noise can cause hearing damage and temporary or permanent hearing loss. Wear hearing protection certified to health and safety regulations to limit noise exposure.
- Only use blades that are suitable for that machine.
- For handling short and narrow workpieces use sliding wood.

12.7 Hazard warnings

Despite its intended use, certain residual risks remain:

- Risk of injury to fingers and hands from the rotating blades if the workpiece is guided improperly.
- Injuries caused by the workpiece being thrown away by improper mounting or guidance, such as working without a stop.
- Danger to health from wood dust or chips. It is essential to wear personal protective equipment such as eye protection and a dust mask. Use a dust collection system!
- Injuries due to defective blades. Check the saw blade regularly for damage.
- Risk of injury from tools, especially when changing tools.
- Risk of injury due to kick back of the workpiece.
- Risk of electric shock if incorrect electrical connections are used.

Residual risks can be minimized if the "Safety instructions" and the "Intended use" as well as the operating instructions are observed.

Due to the design and construction of the machine, hazardous situations may occur when handling the machines, which are identified as follows in this operating instruction:

DANGER



A safety instruction designed in this way indicates an imminently hazardous situation which, if not avoided, will result in death or serious injury.

WARNING



Such a safety instruction indicates a potentially hazardous situation which, if not avoided, may result in serious injury or even death.

**CAUTION**

A safety instruction designed in this way indicates a potentially hazardous situation which, if not avoided, may result in minor or moderate injury.

NOTE

A safety notice designed in this way indicates a potentially hazardous situation which, if not avoided, may result in property damage.

Irrespective of all safety regulations, their sound common sense and corresponding technical suitability/training are and remain the most important safety factor in the error-free operation of the machine. Safe working depends first and foremost on you!

13 TRANSPORT

Transport the machine in its packaging to the place of installation. To manoeuvre the machine in the packaging, a pallet truck or forklift truck with the appropriate lifting force can be used, for example. The specifications can be found in the chapter Technical data. For proper transport, also observe the instructions and information on the transport packaging regarding centre of gravity, lifting points, weight, means of transport to be used as well as the prescribed transport position etc. Ensure that the selected lifting equipment (crane, forklift, pallet truck, load sling, etc.) is in perfect condition. Ensure the correct body posture when lifting, carrying and setting down the load.

Lifting / Setting down

When lifting/setting down, ensure that you are standing firmly (legs hip-width apart).

Lift/set down load with knees bent and back straight.

Do not lift/set down load with a jerk.

Carrying

Carry load with both hands as close to body as possible.

Carry load with straight back.

When transporting the assembled machine, ensure to lift it only by the machine body and not by the attachments.

If you transport the machine with a vehicle, ensure that the load is secured appropriately!

NOTE: Do not transport the machine at the work tables, these are not designed to withstand the tensile load of the machine weight.

After assembly, transport the machine tilting the machine at the transport handles.

14 ASSEMBLY

14.1 Check scope of delivery

Always note visible transport damages on the delivery note and check the machine immediately after unpacking for transport damage or missing or damaged parts. Report any damage to the machine or missing parts immediately to your retailer or freight forwarder.

14.2 Requirements for the place of installation

Choose a suitable place for the machine. Pay attention to the safety requirements and the dimensions of the machine. The selected location must ensure a suitable connection to the power supply as well as the possibility of connection to an extraction system. Make sure that the floor can support the load of the machine. The machine must be levelled simultaneously at all support points. It is also necessary to guarantee a distance of at least 0.8 m around the machine. In front of and behind the machine, the necessary distance must be provided for the feeding of long workpieces.

14.3 Preparation of the surface

NOTE

The use of paint thinners, gasoline, corrosive chemicals or abrasive cleaners will result in damage to the surface! Therefore use only mild cleaning agents.



Before you install and commission the machine at the intended location, carefully remove the anti-corrosion protection and grease residues. This can be done with the usual solvents. Under no circumstances should you use nitro thinner or other cleaning agents that could attack the machine's paint.

14.4 Assembling the machine

The machine comes pre-assembled, it is necessary to assemble the components dismantled for transport according to the following instructions and to make the electrical connection.

NOTE



The machine and machine components are heavy!
2 persons are required to assemble the machine.

WARNING





Handling the machine with the power supply intact can result in serious injury or death. Therefore, do not connect the machine to the power supply before completing the assembly.

	<p>1. Assembly stand feet</p> <ul style="list-style-type: none">Carefully place the machine on a suitable surface on one side of the machine.Slide the stand feet (1) into the recesses at the corners and fix them with screws (3), washers (4) and nuts (5)
	<p>2. Assembly transport wheels</p> <ul style="list-style-type: none">On the side of the exit planer table, fix the transport wheels (1) to the feet (2) with screws (3), washers (4) and nuts (5) as shown.
	<p>3. Assembly switch unit / hand crank height adjustment thickneser</p> <ul style="list-style-type: none">Fix the switch unit (1) with the 4 long screws (2) on the machine as shownPush the hand crank on the shaft and fix it with the worm screw
	<p>4. Assembly entry planer table</p> <ul style="list-style-type: none">Loosen the screws (2) on both sides and remove the fastening bars (3)Place the planer table (1) onto the machinePush the fastening bars in sideways and align them so that the spring pins (4) fit into the holes on the machine. <p>NOTE: Make sure that the reading mark is in the area of the scale</p> <ul style="list-style-type: none">Drive the spring pins flush into the holesFix the fastening bars with the screws againSlide a washer (6) onto the threaded rod of the adjustment planer cutting depth (4)Insert the threaded rod into the hole of the entry planer table (5)Push the spring washer (7) and the locking ring (8) on the threaded rod



	<ul style="list-style-type: none">• Screw in the threaded rod into the tread of the cross bar (9) under the entry planer table• Fix the locking ring with the worm screw over the conical recess of the threaded rod
	<p>5. Assembly chip chute</p> <ul style="list-style-type: none">• Slide the chip chute (1) under the fastening profile (2) and fix it with the 4 self-tapping screws (3)
	<p>6. Assembly exit planer table</p> <ul style="list-style-type: none">• Swing the chip chute Spänehaube (1) downwards• Set the clamping levers exit planer table (3) outwards• Place exit planer table (2) on the machine – both pins on the machine housing must engage in the lower slots of the outfeed table guide <p>NOTE: The limit switch is only activated and the machine can be switched on when the exit planer table is correctly mounted!</p>
	<p>7. Assembly planer fence</p> <ul style="list-style-type: none">• Fix the bracket planer fence (1) to the entry planer table (3) with 2 screws (2).• Push the planer fence (6) (with recess (7) as shown) onto the screws (8) onto the stop and fix it with nuts.• Put on the plastic cap (9) on the end of the planer fence.• Place the planer fence (4) on the bracket and insert the screw of the clamping lever (5) into the groove of the bracket and secure it with washer and bolt.• Tighten the clamping lever (5)

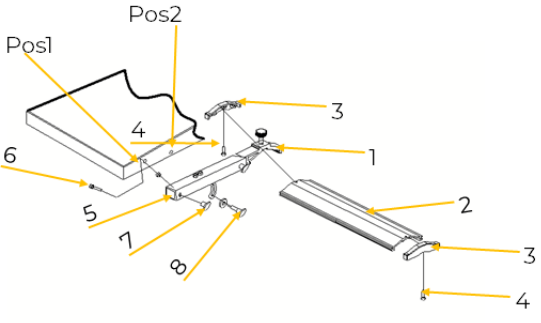
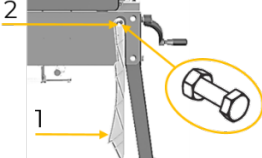

	<p>8. Assembly planer knife cover</p> <ul style="list-style-type: none">• Insert the bridge protection cover (2) into the holder (1).• Attach the covers (3) to the bridge protection cover and secure using self-tapping screws (4).• Attach the arm (5) to the worktable using the screw (6) and locking knob (7) at position (1) and on the height adjustment mechanism using the screw (8) at position (2)
	<p>9. Assembly push stick support screw</p> <ul style="list-style-type: none">• Screw in the push stick support screw (2) into the thread in the machine frame and fix it with the nut• Hook in the push stick (1)
	

14.5 Electrical connection

WARNING



Dangerous electrical voltage!

→ The machine may only be connected to the power supply and the associated checks carried out by a qualified electrician or under the instruction and supervision of a qualified electrician!

- Check, whether the neutral connection (if existing) and the protective grounding function properly.
- Check, whether the supply voltage and the frequency correspond to the specifications of the machine.

NOTE



Deviation of the supply voltage and frequency!

A deviation from the value of the supply voltage of $\pm 5\%$ is permissible.

A short-circuit fuse must be provided in the power supply system of the machine!

- Use a supply cable that fulfils the electrical requirements (e.g. H07RN, H05RN) and take the required cross-section of the supply cable from a current carrying capacity table. Pay attention to the measures for protection against mechanical damage.
- Make sure that the power supply is protected by a residual current circuit breaker.
- Connect the device only to a properly grounded outlet.
- When using an extension cable, make sure that the dimension matches the connected load of the machine. The connection power can be found in the technical data, the correlation of cable cross-section and cable lengths can be found in the technical literature or obtain information from a specialist electrician.
- A damaged cable must be replaced immediately.

14.6 Connecting to a dust collection system

The machine must be connected to a dust collection system for dust and chips. The dust collection system must start up at the same time as the machine's engine. The air speed at the suction connection and in the exhaust air lines must be at least 20 m/s for materials with a moisture <12 % (at least 28 m/s for moist chips with a moisture >12 %). The hoses used must be flame-retardant (DIN4102 B1) and permanently antistatic (or earthed on both sides) and comply with the relevant



safety regulations. For information on air volume flow, negative pressure and suction connection, please refer to the technical specifications.

15 OPERATION

15.1 Operating instructions

WARNING



Danger due to electrical voltage!

Handling the machine with connected power supply may result in serious injury or death.

- Always disconnect the machine from the power supply before carrying out any modification and secure it against unintentional reconnection.

CAUTION



- Never start the machine with a workpiece pressed down!
- Long workpieces must be supported
- Property damage and injury by bouncing up the workpiece or tilting of the machine possible!

15.2 Initial check before start

- Check that all guards are installed.
- Check whether suitable planing knives have been correctly assembled.
- Check whether the connection to a dust collection system is available.
- Check that the planer shafts rotate in the correct direction.

15.3 Settings

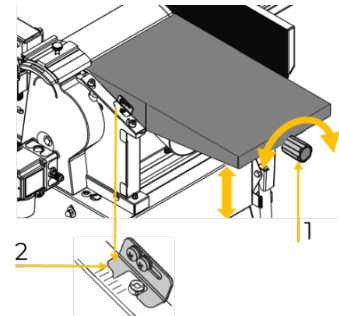
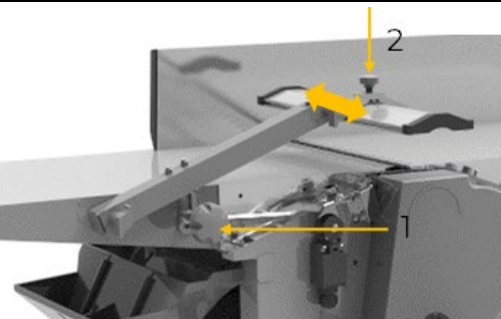
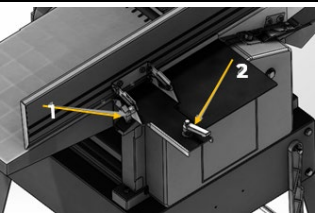
	<h4>1. Height adjustment of the planer table</h4> <h5>Entry planer table</h5> <p>The cutting depth is set by turning the adjustment knob planer cutting depth (1)</p> <p>Check scale knife entry planer table = 0</p> <p>If necessary, adjust the arrow of the scale (2)</p>
	<h4>2. Setting arm and planer knife cover</h4> <h5>Height</h5> <ul style="list-style-type: none">• Set the desired height with adjusting screw (1) <h5>Planer knife cover</h5> <ul style="list-style-type: none">• Loosen the clamping screw (2)• The planer knife cover can be moved and adapted to the size of the workpiece• Relock the clamping screw (2) when the desired position is reached.
	<h4>3. Setting planer fence</h4> <ul style="list-style-type: none">• Loosen clamping lever (1)• Set planer fence to the desired angle position• Relock the clamping screws (1) when the desired position is reached• Loosen the clamping lever (2)

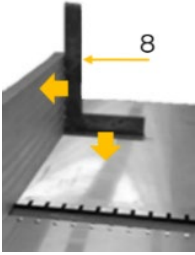

	<ul style="list-style-type: none"> • Adapt the planer fence to the workpiece width • Relock the clamping lever (2)
	<p>The alignment of the planer fence at right angles should be checked again before initial operation and readjusted if necessary to achieve an exact planing result.</p> <ul style="list-style-type: none"> • The angle is measured with a protractor (8). This is placed on the planer table and applied to the planer fence. • If it is not possible to place the protractor completely against the planer fence, the planer fence is not set exactly at right angles and an adjustment of the scale is necessary.

15.4 Handling

15.4.1 Switch the machine on and off

	<p>Switch on Push green ON-button (I)</p> <p>Switch off Push red OFF-button (O)</p>
---	---

15.5 Dust collection plug

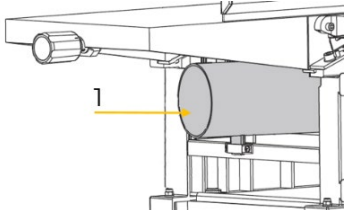
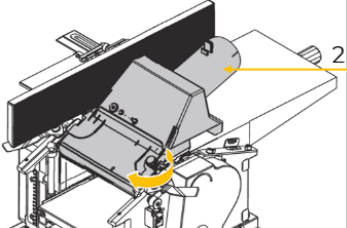
	<p>Planer: The extraction connection (1) is under the planer tables (exit planer table)</p>
	<p>Thicknesser: After the conversion to thicknessing, fold down the chip chute with the dust collector hood (2).</p>

Do not operate the machine without the dust collection system connected to it and switched on. The dimensions of the dust collection plug can be found in the technical data.

15.6 Planing

WARNING

	<p>The unused part of the planing shaft for machining the workpiece must be covered by the covers (planer knife cover, cover on planer fence). Never touch the edges of the workpiece with your fingers, but always leave both hands on the workpiece with your fingers when planing. If the workpiece is short and narrow, use the sliding wood.</p>
---	---

Only plane workpieces that rest firmly on the machine and that can be guided safely!



	<ul style="list-style-type: none">• Fix the planer fence (1) in the desired working position.• Set the desired planing thickness on the adjusting knob (3).• Adjust the planer knife cover (2) so that the distance between the cover and the workpiece is approx. 5mm.• Start machine <p>← working direction</p>
--	--

	<ul style="list-style-type: none">• Press the workpiece against the planer table with one hand.• Push the workpiece slowly and evenly over the shaft with the second hand.• After finishing the operation switch off the machine.• Wait until the shaft has come to a standstill before proceeding with any further work!
--	--

15.6.1 Planing small workpieces

	<ul style="list-style-type: none">• Lower the planer knife cover (C) so that the planing shaft is covered.• Move the planer knife cover to the workpiece and fix it with a distance of approx. 5mm.• When planing, place the workpiece with the small side on the planer table and press with one hand against the planer fence and planer table.• Push the workpiece slowly and evenly over the shaft with the second hand.
--	---

15.6.2 Planing with tilted planer fence

	<ul style="list-style-type: none">• Lower the planer knife cover so that the planing shaft is covered.• Move the planer knife cover to the workpiece and fix it with a distance of approx. 5mm.• When planing, place the workpiece with the small side on the planer table and press with one hand against the planer fence and planer table.• Push the workpiece slowly and evenly over the shaft with the second hand.
--	---

15.6.3 Planing short workpieces

	<ul style="list-style-type: none">• When planing short workpieces, a sliding wood or similar device should be used!• Adjust planer fence and blade guard to the size of the sliding wood.• Place the workpiece on top and push it slowly and evenly over the shaft using the sliding wood.• After use, the sliding wood must be reattached on his place on the side of the machine.
--	--



15.6.4 Planing the workpiece with small cross section

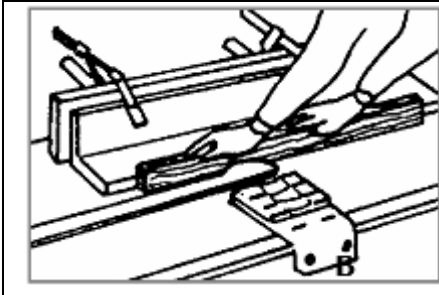

- When planing workpieces with a small cross-section, an additional wood angle must be mounted!
- Fasten the wood angle to the planer fence as shown using lever clamps.
- When planing, place the workpiece on the planer table and press it against the additional wood angle and planer table.
- Place the workpiece on top and push it slowly and evenly over the shaft using the sliding wood.

15.7 Thicknessing

NOTE



It is necessary to modify/adjust the machine before using as a thicknesser.

- Long, protruding workpieces must be sufficiently supported! Use suitable aids such as roller blocks etc. for this purpose. If you do not follow these instructions, there is a danger of the workpiece being raised up quickly and/or the machine being tilted!
- Use the thicknessing function only to reduce the thickness of a workpiece with an already surface planed facing!
- For workpieces with a difference in thickness, the chip removal must be measured at the maximum thickness and the workpiece machined with this side first.
- Make sure that the workpiece to be machined is free of foreign objects and/or knots in order to avoid dangerous fractures.
- Only plane workpieces that rest firmly on the machine and can be guided safely!
- If several workpieces are to be processed in series, all pieces of the same thickness should be run through in succession without changing the setting.
- Perform the machining process from the beginning until the desired thickness is achieved.

15.7.1 Converting from planer to thicknessing

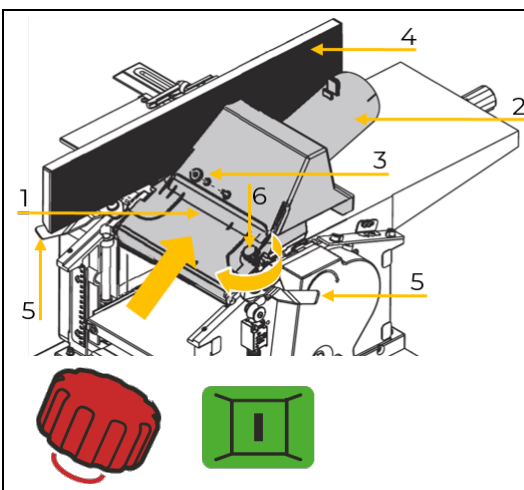

- Slide the planer fence (4) all the way to the back and fix it or disassemble the planer fence.
 - Disassemble the hose of the dust collector plug.
 - Unlock the clamping levers exit planer table (4)
 - Remove the exit planer table
 - Swing the chip chute (1) up over the planer shaft
 - Turn in the safety screw (6) to the end position
- NOTE:** Only then the limit switch will be activated and the machine can be switched on!
- Fix the dust collector hood (2) with the knurled nut (3) on the chip chute
 - Mount hose to the dust collector plug again.
- Proceed in reverse order to readjust to the planer mode.

NOTE



For readjusting to planer mode please lower the thicknesser table at least to lowest position to avoid any damages.



15.7.2 Thickening of workpieces

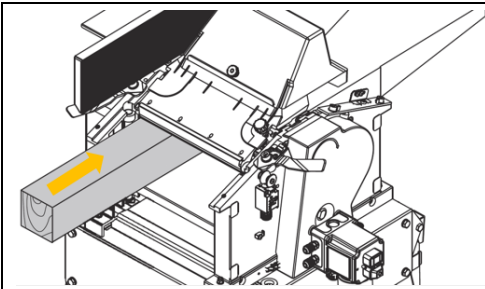

- Set the thickening table height to the workpiece height minus the requested cutting depth using the hand crank height adjustment thickener.
- The height will be shown on the scale.

NOTE: The height is adjusted by 3 mm per crank turn

- Maximum cutting depth refer to the technical data!

NOTE: At the beginning of the thickening process, the workpieces may still have very different thicknesses - this must be taken into account in the set cutting depth in order not to overload the machine.

- Switch on the machine.

→ working direction

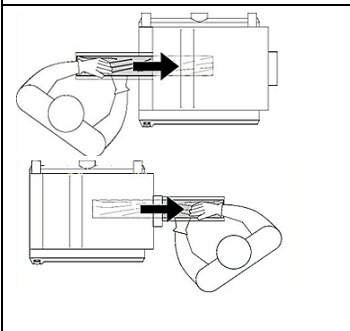

- Insert workpiece so that the surface to be machined facing upwards and push forward
- The workpiece is pulled through of the automatic feed
- As soon as the half of the workpiece has been processed change to the opposite operator side of the machine and take on the finished workpiece.
- After operation switch off the machine.
- Before further activities wait until blade shaft is at a standstill!

NOTE



- In the case of resin residues on the wood, it may be advisable to apply a thin layer of a special lubricant to the machine table in order to ensure that the workpiece slides evenly through the thickness planer.
- If the workpiece is no longer moved by the automatic feed, pull out the workpiece manually.
- After operation switch off the machine.
- Before further activities wait until blade shaft is at a standstill!

15.8 After working process

NOTE



After the working process the planer and thickener must be turned off:

- Switch off the machine and disconnect the machine from the power supply.
- Adjust the planer knife cover so that the planer shaft is completely covered

16 CLEANING, MAINTENANCE, STORAGE, DISPOSAL

WARNING



Danger due to electrical voltage!

Handling the machine with connected power supply may result in serious injury or death.

- Always disconnect the machine from the power supply before maintenance or repair work and secure it against unintentional reconnection.

16.1 Cleaning

Regular cleaning guarantees the long service life of your machine and is a prerequisite for its safe operation.

NOTE



Incorrect cleaning products can attack the finish of the machine. Do not use any solvents, nitro thinners or other cleaning products that could damage the machine's finish.

Observe the specifications and instructions of the cleaning agent manufacturer.

- Remove chips and dirt particles from the machine after each use with a proper tool.
- Prepare the surfaces and lubricate the bare machine parts with an acid-free lubricating oil (e.g. WD40 rust inhibitor).

16.2 Maintenance

The machine is low maintenance and only a few parts require maintenance. Malfunctions or defects that are likely to impair your safety must be rectified immediately!

- Check that the safety devices are in good condition before each operation.
- Check the connections at least once a week for a tight fit.
- Check the correct and readable status of the Machine's warning and safety labels on a regular basis.

16.2.1 Maintenanceplan

Wear of machine depends strongly on operation condition. The following intervals are valid when using the machine within the operation limits

Interval	Componente	Activity
Before every usage	Anti-kick-back device	At least once per work-shift by inspection to verify that they are in good working condition, eg have no impact damages to the surface and that the anti-kick back device fall back freely due to its own weight after lifting.
	Machine	Cleaning (from dust and chips)
monthly	V-Belt	Check retighten or replace if necessary.
	Feed/Pull-out roller	Check and clean thoroughly
	Height adjustment	Control, lubrication
Half yearly	Chain-drive (feed)	Check for damage/wear, lubricate, replace if necessary
	Gear (feed)	Check for damage/wear and replace if necessary.

16.3 Checking/adjusting/replacing the V-belt

The belt tension is set correctly for new machines ex factory. By stretching the belts over the running time, retensioning of the belt is necessary.

To check/adjust or replace the belt, remove the the belt cover (2). Loosen the screw (1) and remove the cover.

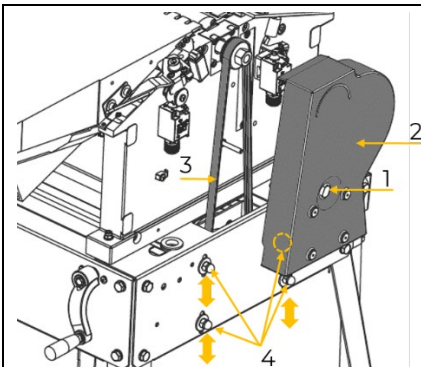

NOTE



Do not over-tension the V-belt! Tension the V-belt only until sufficient power transmission is ensured.

max. 2-5mm

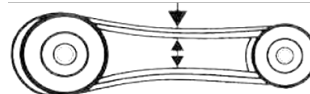

Increase drive-belt tension:

Loosen nuts (4) and unscrew slightly. The motor can now be shifted in the direction down of more belt tension.

Decrease drive-belttension:

Loosen nuts (4) and unscrew slightly. The motor can now be shifted in the direction up of less belt tension.



When correct tension is reached. Tighten the nuts (4) firmly again.	When correct tension is reached. Tighten the nuts (4) firmly again.
For changing the drive-belt , completely de-tension the belt (3), pull it over and insert new belt. Then establish correct belt tension again.	

After completion, remount the cover and fix it with the screw.

16.4 Lubricate height adjustment (thicknesser)

Remove chips and dust from the machine.

Thicknesser:

Set the thicknesser table all to the top.

Clean spindle/height adjustment unit and apply a light coat of care and maintenance spray.

Move the thicknesser table 1x up and down to distribute the spray.

Planer:

Clean threaded rod/height adjustment unit and apply a light coat of care and maintenance spray.

16.5 Check/clean anti-kick-back device

Check: Lift up Anti-kick back device, it must fall back on your own.

Cleaning: Remove dust and chips or resin residues.

16.6 Check/lubricate chain-drive (feed)

Loosen the nuts of the gear cover and remove the gear cover. Check the chain for any damage (cracks, break-outs). Apply a light coat of care and maintenance spray to chains and bearings.

Remount the gear cover.

16.7 Replacing/adjusting the planing knife

NOTE



The planer shaft is suitable for reversible knives.
 If the planing surface is bad, the planing knives must be reversed (replaced).
 Reverse blunt planing knives. The planing knives cannot be resharpened.
 If both sides are worn, both planing knives must be replaced.
 The appropriate dimensions can be found in the technical data.

WARNING



Danger from cutting edges! Always wear protective gloves when working on the planing shaft! Injuries to hands due to sharp cutting edges

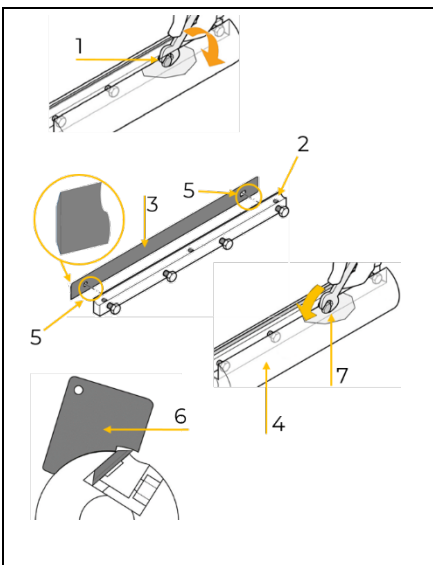

1. Adjust the machine to thickness planing mode
2. The dust collection hood must be folded down in order to have access to the planer shaft
3. Loosen the gib screws (1)
4. Remove the gib (2) and the planing knife (3)
5. Clean the planer shaft (4), planer knives and gibs
6. Replace reversed/new planing knife (3) and gib (2)
7. The pins of the gib must fit into the recesses of the planer knife (5)
8. Slightly tighten the gib screws (7) and perform the adjustment procedure.
9. Place the setting gauge (6) on the planer shaft and adjust the correct height.
10. Tighten the gib screws (7) to fix the gib (recommended minimum tightening torque 20Nm)
11. Repeat procedure for all planing knives.



16.8 Storage

Store the machine in a dry, frost-proof and lockable place when not in use. Disconnect the machine from the power supply. Make sure that unauthorised persons and especially children do not have access to the machine. Prepare the surfaces and lubricate the bare machine parts with an acid-free lubricating oil (e.g. WD40 rust inhibitor).

NOTE



Improper storage can damage and destroy important components. Only store packed or already unpacked parts under the intended ambient conditions!

16.9 Disposal



Observe the national waste disposal regulations. Never dispose of the machine, machine components or operating equipment in the residual waste. If necessary, contact your local authorities for information regarding available disposal options.

If you purchase a new machine or equivalent equipment from your specialist dealer, he is obliged in certain countries to dispose of your old machine properly.

17 TROUBLESHOOTING

WARNING



Danger due to electrical voltage!

Handling the machine with connected power supply may result in serious injury or death.

→ Always disconnect the machine from the power supply before maintenance or repair work and secure it against unintentional reconnection.

Many possible sources of error can be excluded in advance if the machine is properly connected to the Disconnect the machine from the power supply. If you are unable to carry out necessary repairs properly and/or do not have the required training, always consult a specialist to correct the problem.

Problem	Possible cause	Solution
Machine does not start or shuts down automatically during idling	<ul style="list-style-type: none"> Power supply outage Damaged or incorrect connected extension cable Damaged switch or motor 	<ul style="list-style-type: none"> Check fuse of the power supply Check plug or extension cable Contact customer support
Machine stops during operation	<ul style="list-style-type: none"> Blunt blade Feeding speed too high Motor protection triggered Limit switch not activated 	<ul style="list-style-type: none"> Check blade Work with lower feeding speed Let the motor cool down Check the correct assembly of the respective components
Machine vibrates during operation	<ul style="list-style-type: none"> Wrong adjusted blade Ground not flat or base feet wrong adjusted 	<ul style="list-style-type: none"> Check the setting of the blades Set the base feet correct
Workpiece clamps during thicknessing	<ul style="list-style-type: none"> Cutting depth too high Dirty thicknessing table 	<ul style="list-style-type: none"> Set the correct cutting depth and operate in more steps Clean and apply the table surface with lubricant
Bad surface condition after operating	<ul style="list-style-type: none"> Blunt blade Uneven feed of the workpiece 	<ul style="list-style-type: none"> Check blade



		<ul style="list-style-type: none"> ▪ Feed workpiece evenly and with constant pressure
Rough surface after operating	<ul style="list-style-type: none"> ▪ Workpiece too moist 	<ul style="list-style-type: none"> ▪ Use drier workpiece
Cracked surface after operating	<ul style="list-style-type: none"> ▪ Workpiece was processed against the direction of growth ▪ Cutting depth too high 	<ul style="list-style-type: none"> ▪ Proceed the workpiece in opposite direction ▪ Set the correct cutting depth and operate in more steps

18 ELEKTRISCHER SCHALTPLAN / WIRING DIAGRAM

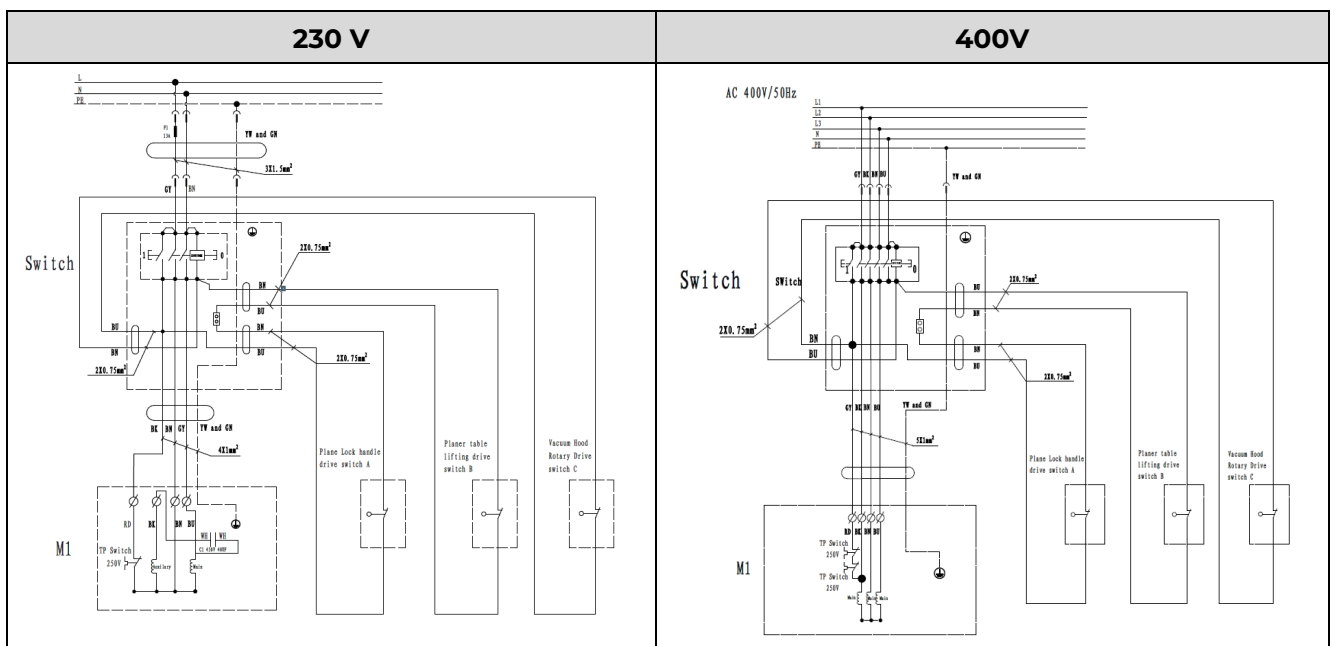

19 ERSATZTEILE / SPARE PARTS

19.1 Ersatzteilbestellung / spare parts order

(DE) Mit HOLZMANN-Ersatzteilen verwenden Sie Ersatzteile, die ideal aufeinander abgestimmt sind. Die optimale Passgenauigkeit der Teile verkürzen die Einbauzeiten und erhöhen die Lebensdauer.

HINWEIS



Der Einbau von anderen als Originalersatzteilen führt zum Verlust der Garantie! Daher gilt: Beim Tausch von Komponenten/Teile nur vom Hersteller empfohlene Ersatzteile verwenden.

Bestellen Sie die Ersatzteile direkt auf unserer Homepage – Kategorie ERSATZTEILE, oder kontaktieren Sie unseren Kundendienst

- über unsere Homepage – Kategorie SERVICE – ERSATZTEILANFORDERUNG,
- per Mail an service@holzmann-maschinen.at.

Geben Sie stets Maschinentype, Ersatzteilnummer sowie Bezeichnung an. Um Missverständnissen vorzubeugen, empfehlen wir, mit der Ersatzteilbestellung eine Kopie der Ersatzteilzeichnung beizulegen, auf der die benötigten Ersatzteile eindeutig markiert sind, falls Sie nicht über den Online-Ersatzteilkatalog anfragen.

(EN) With original HOLZMANN spare parts you use parts that are attuned to each other shorten the installation time and elongate your products lifespan.

**NOTE**

The installation of parts other than original spare parts leads to the loss of the guarantee! Therefore: When replacing components/parts, only use spare parts recommended by the manufacturer.

Order the spare parts directly on our homepage – category SPARE PARTS or contact our customer service

- via our Homepage – category SERVICE - SPARE PARTS REQUEST,
- by e-mail to service@holzmann-maschinen.at.

Always state the machine type, spare part number and designation. To prevent misunderstandings, we recommend that you add a copy of the spare parts drawing with the spare parts order, on which the required spare parts are clearly marked, especially when not using the online-spare-part catalogue.

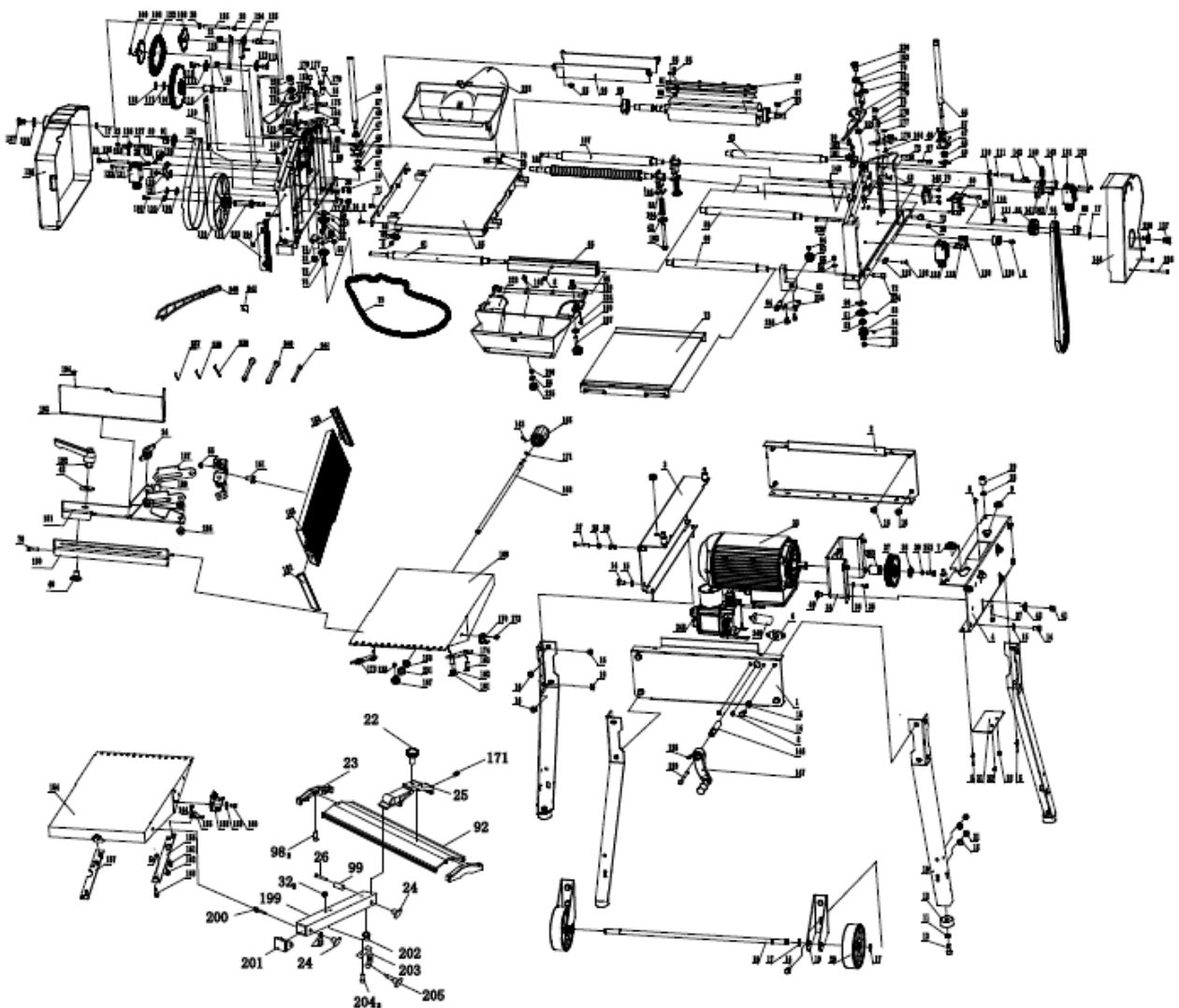
19.2 Explosionszeichnung / Exploded view



No	Description	Qty	No	Description	Qty	No	Description	Qty
1	Front support plate	1	75	Lifting and lowering tensioning gear	1	149	Fix the table locking plate	1
2	Rear support plate	1	76	Screw	1	150	Fix the table locking plate II	1
3	Left support plate	1	77	Hexagon bolt M8x20	1	151	Limit switch drive plate	1
4	Right support plate	1	78	Screws M6x25	3	152	Pressure plate pad cover	2
5	Rivets 4x8	4	79	Chain	1	153	Washer	3
6	Lifting handle guide bush	1	80	Shafting seat of planer	2	154	Fix table	1
7	Rubber sheath	1	81	Planer cutter	2	155	Fix table limit pressure plate	1
8	Screws M5x10	13	82	Planer layering	2	156	Fix table pressure plate II	1
9	Lead sheath	2	83	Shafting of planer	1	157	Fix table pressure plate	1
10	Leg assembly	4	84	Screws M6x10	8	158	Fix table limit plate	2
11	Washers	4	85	Screws M6x11	6	159	Large washer	6
12	Rubber foot	4	86	Planer shaft pulley	1	160	Screws	4
13	Screws M8x20	4	87	Planer shaft pulley	1	161	Hexagon bolt M6x10	6
14	Hexagon bolt M8x16	20	88	Hexagon nut M14x1.25	1	162	Hexagon bolt M6x10	4
15	Washer	24	89	Hexagon nut M12x1.25	1	163	Hexagon bolt M6x20	7
16	Hex nuts M8	18	90	Cylindrical pin Ø5x6	4	164	Screws M5x8	4
17	Circlip for shaft	7	91	Baffle d	1	165	Flat planer seat screw handle	1
18	Wheel axle	1	92	Blade Protective aluminum clip	1	167	Lead screw limit sleeve	1
19	Caster bracket	2	93	Deep groove ball bearing 6203-2RZ	2	168	Planer table adjustment screw	1
20	Caster	2	94	Poly V-bolt	1	169	Moving table	1
21	Hexagon lock nuts M8	8	95	Screws M6x30	8	170	Ruler pointer board	2
22	Protective aluminum plate adjustment handle	1	96	Scraper plate	2	171	O-type rubber seal ring Ø8xØ19	2
23	Blade Protective aluminum plate end cap	2	97	Screws M6x35	4	172	Screw spring washer/washer M5x10	4
24	Lock nut	3	98	Screws M3.5x6	2	173	Table slide plate	1
25	Planer protective plate connecting plate	1	99	Planner protective board cantilever support sleeve	1	174	Table slide plate	1
26	Bolt M6x30	1	100	Non-return shaft pressure plate	1	175	Table guide plate	1
27	Hexagon bolts M6x40	5	101	Time delay platen	1	176	Table guide plate	1
28	Hex nuts M6	13	102	Screws M5x12	7	177	Round nut with grooves	2
29	Shock pad	4	103	Hexagon bolt M8x70	4	178	Flexible cylindrical pin 5x13	4
30	Nuts M6	2	104	Roller pull ring compression spring	4	179	hexagon socket cap screws	4
31	Motor belt pulley protection plate	1	105	Rubber roller pull ring	4	180	Retaining plate sheet metal base	1
32	Hexagon lock nuts M5	2	106	Feed feed roll	1	181	Sheetmetal sliding seat of baffle plate	2
33	Motor	1	107	Rubber roller	1	182	Striker plate right plug	1
34	Motor pulley shield	1	108	Plastic sprocket	2	183	Striker plate left plug	1
35	Hexagon bolt M6x12	4	109	Flexible cylindrical pin 4x18	2	184	Planer cover plate	1
36	Lock washers internal teeth	4	110	Rubber roller protection plate	2	187	Angle positioning plate	1
37	Motor pulley	1	111	Screws M4x7	4	188	Striker plate	1
38	Motor pulley adjustment pad	1	112	Tightening wheel	2	189	Half round head low square neck M5x8/bolt	1
39	Spring washers	3	113	Shaft shoulder screw	2	192	Locking handle - zinc aluminum alloy	1
40	Bolt M8x12	5	114	Belt wheel shaft I	1	194	Screws M5x6	2
41	Nuts M8	4	115	Belt wheel shaft II	1	199	Blocking plate bracket square tube	1
42	Large washers	9	116	Plastic gear	1	200	Inner hexagon Screws M6x35	1
43	Left bracket	1	117	Gear shaft adjustment pad	1	201	Planner protective board cantilever plug	1
44	Drive screw	1	118	Circlip for shaft ø16	1	202	Screws M5x25	1
45	Slave screw	3	119	Belt pulley	1	203	scale plate	1
46	Screw adjustment ring	4	120	With axle adjustment pad	1	204	Screws M5x35	2
47	Screw nuts	4	121	Circlip for shaft	1	205	Planner protective board cantilever adjustment handle	1
48	Screws M5x6	4	122	Chain	1	222	Dust hood	1
49	Adjustment pads	4	123	Tighten the wheel plate seat	1	223	Dust hood	1
50	Rubber roller puller pad	8	124	Torsional spring	1	224	Tapping screw	4
51	Lifting gear	4	125	Torsional spring	1	225	Guiding rule lock handle	1
52	Non-return pad cover	1	126	Limit switch pressure plate	1	226	Tapping screw	4
53	Bevel Gear	2	127	Limit switch rotation shaft	1	227	Handle	1
54	Screws M6x6	4	128	Screws M6x10	4	228	Shield flat pad	3
55	Hexagon lock nut M6	32	129	Limit switch bracket	1	229	Hexagon bolt M6x65	2
56	Washers	9	130	Eccentric compression block	1	230	Screws M10x16	2
57	Height limit mat	4	131	QK57- Press power off	3	231	Spring washer	1
58	Right bracket	1	132	Screws M4x28	6	233	Rulers	1
59	Positioning Rod	1	133	Clip	3	234	Hexagon concave end fastening screw M4x4	4
60	Positioning Rod	1	134	Belt	1	235	Bevel gear fixed plate	1
61	Dust hood rotation axis	1	135	Shield fixing bolt	2	236	Screws	2
62	Surface planning table screw	1	136	Shield	1	237	Hexagon wrench	1
63	Bevel Gear Holder	1	137	Shield positioning sleeve	3	238	Hexagon wrench	1
64	Bevel gear connecting rod	1	138	Roller compression spring	1	239	Hexagon wrench	1
65	Thickening table	1	139	Roller	1	240	Open-end wrench	1
66	Thickening table	1	140	Extension spring	1	241	Open-end wrench	2
67	Thickening table baffle	2	141	Limit switch platen support	1	242	Long push hand	1
68	Thickening table baffle	1	142	Limit switch plate	1	243	Knife control device	1
69	Thickening pointer	1	143	Flexible cylindrical pin 4x16	2	248	Switch	1
70	Screws M4x6	7	144	Belt cover	1	249	Capacitor	1
71	Screws M5x12	4	145	Limit block assembly	1	250	Screws	1
72	Screws M8x25	6	146	Lift and drop rocker shaft	1	252	Hexagon bolt M8x20	1
73	Bottom protective plate	1	147	Upper and lower handle assembly	1	253	Motor shaft sleeve	1
74	Tensioner frame	1	148	Fix the table positioning screw	2			

20 ZUBEHÖR / ACCESSORIES

(DE) Optionales Zubehör finden Sie online auf der Produktseite, Kategorie EMPFOHLENE PRODUKTE.

(EN) Optional accessories can be found online on the product page, category RECOMMENDED PRODUCTS.



23 GARANTIEERKLÄRUNG (DE)

1.) Gewährleistung

HOLZMANN MASCHINEN GmbH gewährt für elektrische und mechanische Bauteile eine Gewährleistungsfrist von 2 Jahren für den nicht gewerblichen Einsatz;

bei gewerblichem Einsatz besteht eine Gewährleistung von 1 Jahr, beginnend ab dem Erwerb des Endverbrauchers/Käufers. HOLZMANN MASCHINEN GmbH weist ausdrücklich darauf hin, dass nicht alle Artikel des Sortiments für den gewerblichen Einsatz bestimmt sind. Treten innerhalb der oben genannten Fristen/Mängel auf, welche nicht auf im Punkt „Bestimmungen“ angeführten Ausschlussdetails beruhen, so wird HOLZMANN MASCHINEN GmbH nach eigenem Ermessen das Gerät reparieren oder ersetzen.

2.) Meldung

Der Händler meldet schriftlich den aufgetretenen Mangel am Gerät an HOLZMANN MASCHINEN GmbH. Bei berechtigtem Gewährleistungsanspruch wird das Gerät beim Händler von HOLZMANN MASCHINEN GmbH abgeholt oder vom Händler an HOLZMANN MASCHINEN GmbH gesandt. Retoursendungen ohne vorheriger Abstimmung mit HOLZMANN MASCHINEN GmbH werden nicht akzeptiert und können nicht angenommen werden. Jede Retoursendung muss mit einer von HOLZMANN MASCHINEN GmbH übermittelten RMA-Nummer versehen werden, da ansonsten eine Warenannahme und Reklamations- und Retourbearbeitung durch HOLZMANN MASCHINEN GmbH nicht möglich ist.

3.) Bestimmungen

- a) Gewährleistungsansprüche werden nur akzeptiert, wenn zusammen mit dem Gerät eine Kopie der Originalrechnung oder des Kassenbeleges vom Holzmann Handelspartner beigelegt ist. Es erlischt der Anspruch auf Gewährleistung, wenn das Gerät nicht komplett mit allen Zubehörteilen zur Abholung gemeldet wird.
- b) Die Gewährleistung schließt eine kostenlose Überprüfung, Wartung, Inspektion oder Servicearbeiten am Gerät aus. Defekte aufgrund einer unsachgemäßen Benutzung durch den Endanwender oder dessen Händler werden ebenfalls nicht als Gewährleistungsanspruch akzeptiert.
- c) Ausgeschlossen sind Defekte an Verschleißteilen wie z. B. Kohlebürsten, Fangsäcke, Messer, Walzen, Schneideplatten, Schneideeinrichtungen, Führungen, Kupplungen, Dichtungen, Laufräder, Sageblätter, Hydrauliköle, Ölfiltern, Gleitbacken, Schalter, Riemen, usw.
- d) Ausgeschlossen sind Schäden an den Geräten, welche durch unsachgemäße Verwendung, durch Fehlgebrauch des Gerätes (nicht seinem normalen Verwendungszweckes entsprechend) oder durch Nichtbeachtung der Betriebs- und Wartungsanleitungen, oder höhere Gewalt, durch unsachgemäße Reparaturen oder technische Änderungen durch nicht autorisierte Werkstätten oder den Geschäftspartnern selbst, durch die Verwendung von nicht originalen HOLZMANN Ersatz- oder Zubehörteilen, verursacht sind.
- e) Entstandene Kosten (Frachtkosten) und Aufwendungen (Prüfkosten) bei nichtberechtigten Gewährleistungsansprüchen werden nach Überprüfung unseres Fachpersonals dem Geschäftspartnern oder Händler in Rechnung gestellt.
- f) Geräte außerhalb der Gewährleistungsfrist: Reparatur erfolgt nur nach Vorauskasse oder Händlerrechnung gemäß des Kostenvoranschlages (inklusive Frachtkosten) der HOLZMANN MASCHINEN GmbH.
- g) Gewährleistungsansprüche werden nur für den Geschäftspartnern eines HOLZMANN Händlers, welcher das Gerät direkt bei der HOLZMANN MASCHINEN GmbH erworben hat, gewährt. Diese Ansprüche sind bei mehrfacher Veräußerung des Gerätes nicht übertragbar

4.) Schadensersatzansprüche und sonstige Haftungen

Die HOLZMANN MASCHINEN GmbH haftet in allen Fällen nur beschränkt auf den Warenwert des Gerätes. Schadensersatzansprüche aufgrund schlechter Leistung, Mängel, sowie Folgeschäden oder Verdienstauffälle wegen eines Defektes während der Gewährleistungsfrist werden nicht anerkannt. HOLZMANN MASCHINEN GmbH besteht auf das gesetzliche Nachbesserungsrecht eines Gerätes.

SERVICE

Nach Ablauf der Garantiezeit können Instandsetzungs- und Reparaturarbeiten von entsprechend geeigneten Fachfirmen durchgeführt werden. Es steht Ihnen auch die HOLZMANN MASCHINEN GmbH weiterhin gerne mit Service und Reparatur zur Seite. Stellen Sie in diesem Fall eine unverbindliche Kostenanfrage

- per Mail an service@holzmann-maschinen.at.
- oder nutzen Sie das Online Reklamations- bzw. Ersatzteilbestellformular, zur Verfügung gestellt auf unserer Homepage – Kategorie SERVICE.



24 GUARANTEE TERMS (EN)

1.) Warranty

For mechanical and electrical components Company HOLZMANN MASCHINEN GmbH grants a warranty period of 2 years for DIY use and a warranty period of 1 year for professional/industrial use - starting with the purchase of the final consumer (invoice date).

In case of defects during this period which are not excluded by paragraph 3, Holzmann will repair or replace the machine at its own discretion.

2.) Report

In order to check the legitimacy of warranty claims, the final consumer must contact his dealer. The dealer has to report in written form the occurred defect to HOLZMANN MASCHINEN GmbH. If the warranty claim is legitimate, HOLZMANN MASCHINEN GmbH will pick up the defective machine from the dealer. Return shipments by dealers which have not been coordinated with HOLZMANN MASCHINEN GmbH will not be accepted. A RMA number is an absolute must-have for us - we won't accept returned goods without an RMA number!

3.) Regulations

- a) Warranty claims will only be accepted when a copy of the original invoice or cash voucher from the trading partner of HOLZMANN MASCHINEN GmbH is enclosed to the machine. The warranty claim expires if the accessories belonging to the machine are missing.
- b) The warranty does not include free checking, maintenance, inspection or service works on the machine. Defects due to incorrect usage through the final consumer or his dealer will not be accepted as warranty claims either.
- c) Excluded are defects on wearing parts such as carbon brushes, fangers, knives, rollers, cutting plates, cutting devices, guides, couplings, seals, impellers, blades, hydraulic oils, oil filters, sliding jaws, switches, belts, etc.
- d) Also excluded are damages on the machine caused by incorrect or inappropriate usage, if it was used for a purpose which the machine is not supposed to, ignoring the user manual, force majeure, repairs or technical manipulations by not authorized workshops or by the customer himself, usage of non-original Holzmann spare parts or accessories.
- e) After inspection by our qualified staff, resulted costs (like freight charges) and expenses for not legitimated warranty claims will be charged to the final customer or dealer.
- f) In case of defective machines outside the warranty period, we will only repair after advance payment or dealer's invoice according to the cost estimate (incl. freight costs) of HOLZMANN MASCHINEN GmbH.
- g) Warranty claims can only be granted for customers of an authorized HOLZMANN MASCHINEN GmbH dealer who directly purchased the machine from HOLZMANN MASCHINEN GmbH. These claims are not transferable in case of multiple sales of the machine.

4.) Claims for compensation and other liabilities

The liability of company HOLZMANN MASCHINEN GmbH is limited to the value of goods in all cases.

Claims for compensation because of poor performance, lacks, damages or loss of earnings due to defects during the warranty period will not be accepted.

HOLZMANN MASCHINEN GmbH insists on its right to subsequent improvement of the machine.

SERVICE

After Guarantee and warranty expiration specialist repair shops can perform maintenance and repair jobs. But we are still at your service as well with spare parts and/or product service. Place your spare part/repair service cost inquiry by

- Mail to service@holzmann-maschinen.at.
- Or use the online complaint order formula provided on our homepage – category service.



25 PRODUKTBEOBACHTUNG | PRODUCT MONITORING

(DE) Wir beobachten unsere Produkte auch nach der Auslieferung.

Um einen ständigen Verbesserungsprozess gewährleisten zu können, sind wir von Ihnen und Ihren Eindrücken beim Umgang mit unseren Produkten abhängig:

- Probleme, die beim Gebrauch des Produktes auftreten
- Fehlfunktionen, die in bestimmten Betriebssituationen auftreten
- Erfahrungen, die für andere Benutzer wichtig sein können

Wir bitten Sie, derartige Beobachtungen zu notieren und an diese per E-Mail oder Post an uns zu senden:

(EN) We monitor the quality of our delivered products in the frame of a Quality Management policy.

Your opinion is essential for further product development and product choice. Please let us know about your:

- Impressions and suggestions for improvement.
- Experiences that may be useful for other users and for product design
- Experiences with malfunctions that occur in specific operation modes

We would like to ask you to note down your experiences and observations and send them to us via E-mail or by post:

Meine Beobachtungen / My experiences:

Name / Name:
Produkt / Product:
Kaufdatum / Purchase date:
Erworben von / purchased from:
E-Mail/ e-mail:
 Vielen Dank für Ihre Mitarbeit! / Thank you for your cooperation!

KONTAKTADRESSE / CONTACT:
HOLZMANN Maschinen GmbH
 4170 Haslach, Marktplatz 4 AUSTRIA
 Tel : +43 7289 71562 0
info@holzmann-maschinen.at
www.holzmann-maschinen.at